

PENSAMIENTO CRÍTICO Y EXPERIENCIA CORPORAL:
LA EDUCACIÓN FÍSICA COMO UNA POSIBILIDAD A LA NECESIDAD DE
HUMANIZARNOS.

**Proyecto Curricular Particular para optar al título de
Licenciado en educación física**

Autor: Iván Mauricio Obando Bermúdez
Tutor: Lic. Jairo Alberto Velandia Garzón

UNIVERSIDAD PEDAGÓGICA NACIONAL
FACULTAD DE EDUCACIÓN FÍSICA
PROYECTO CURRICULAR LICENCIATURA EN EDUCACION FÍSICA
Bogotá, D.C. 2021

TABLA DE CONTENIDO

| | |
|---|-----|
| DEDICATORIA | v |
| AGRADECIMIENTOS | vi |
| INTRODUCCIÓN..... | 1 |
| JUSTIFICACIÓN | 3 |
| 1. CARACTERIZACIÓN CONTEXTUAL..... | 5 |
| 1.1 DESHUMANIZACIÓN Y REHUMANIZACIÓN | 10 |
| 1.2 MARCO LEGAL | 12 |
| 1.2.2 MINISTERIO DE EDUCACIÓN NACIONAL, SERIE DE LINEAMIENTOS CURRICULARES: EDUCACIÓN FÍSICA, RECREACIÓN Y DEPORTE | 14 |
| 1.2.7 MOVIMIENTO PEDAGÓGICO..... | 21 |
| 2.2 COMPONENTES HUMANÍSTICOS | 28 |
| 3. COMPONENTE PEDAGÓGICO..... | 32 |
| 5.2 PRINCIPIOS PEDAGÓGICOS..... | 58 |
| QUE ORIENTAN EL PROPÓSITO DE FORMACIÓN..... | 58 |
| 5.7. DIDÁCTICA..... | 65 |
| DIAGNÓSTICO DE GRUPO..... | 82 |
| 7. RESULTADOS | 106 |
| BIBLIOGRAFÍA | 113 |
| ANEXOS..... | 116 |

LISTA DE CUADROS

| CUADROS | pp. |
|---|-----|
| 1. <i>Cuadro comparativo, educación bancaria y educación problematizadora</i> | 36 |
| 2. <i>Comparación entre educación y pedagogía.</i> | 41 |
| 3. <i>Cronograma</i> | 67 |
| 4. <i>Caracterización de la institución</i> | 72 |
| 5. <i>Plan de clase</i> | 73 |

LISTA DE SIGLAS

| | |
|-----|----------------------------------|
| UPN | Universidad Pedagógica Nacional |
| LEF | Licenciatura en Educación Física |
| EF | Educación Física |
| PCP | Proyecto Curricular Particular |
| MEN | Ministerio de Educación Nacional |

DEDICATORIA

A mi madre Blanca Lilia y a mi hija Anabella quiénes con su amor, motivación y apoyo incondicional hacen posible cada sueño, por ser mi fuerza y alentarme a seguir cuando se presentan dificultades.

A mí mismo por volver a creer.

AGRADECIMIENTOS

Agradezco a mi madre Blanca Lilia y a mi tío Yuri Alejandro, por hacer posible mi sueño profesional, creer en mí, por sus buenos consejos, su amor y apoyo, por ser mis compañeros de luchas.

A mi hija Anabella por convertirse en una inspiración y quien ha dado nuevos propósitos a mi existencia. Profundamente agradecido con mi familia quienes siempre me han apoyado.

A la Lic. Martha Ibette Correa tutora del proyecto por aportar enormemente con sus conocimientos, tiempo y paciencia en la realización de este proyecto.

Agradecimientos especiales, para grandes maestros como, Judith Jaramillo, Daniel Oliveros, Luz Beatriz Navarro, Efrén Beltrán, Carlos Piña, Diana Sáenz, Francisco Bernal, Juan Manuel Villanueva, Hernando Chávez, Jorge Lloreda, Jair Duque, Marco Aurelio Rodríguez, Miguel Alomía, Francisco Beltrán, Clara Peña, Ana María Caballero.

Agradecimientos de corazón, también por su paciencia, sabiduría y bondad a los maestros que me estuvieron acompañando durante la finalización de mi proceso de formación y aún más estuvieron en los momentos difíciles de esta etapa “feliz” de mi vida, para avanzar como ser humano animándome, apoyándome y motivándome a continuar con mi proyecto de vida, ser maestro de educación física, Diana Feliciano, Jairo Velandia, Luis Carlos Ferro.

Agradezco a mis amigos y compañeros de estudio con quienes compartí muchos momentos significativos, en medio de la vida académica y personal, son personas que recordaré siempre con mucho cariño

Y por último agradezco a todas aquellas personas que dudaron y no creyeron en mí, aquellos que esperaban que fracasara en mis estudios, aquellos que me subestimaron por no crearme capaz y a todos aquellos que pensaron que me rendiría.

INTRODUCCIÓN

Pensar críticamente en la escuela sobre todo desde la enseñanza básica primaria representa un reto no solo a la praxis del docente de educación física, que fundamenta su práctica desde su saber acerca del movimiento, el cuerpo como corporeidad y el juego, si no que para el estudiante supone un reto cognitivo que podríamos guiar teniendo en cuenta su etapa de desarrollo y el contexto; en este aspecto tomamos los hechos que hoy en día hacen de nuestros niños, adultos prematuros, como por ejemplo el acceso a información poco pertinente a través de la tecnología, el acceso a temas relacionados con la sexualidad por medio de la música, la televisión y demás medios de las masas, a su vez a fenómenos culturales de consumo como la moda, los deportes, las subculturas, tribus urbanas y como fenómeno de una sociedad globalizada.

Pensar en pedagogía crítica no significa curricularizar la realidad, la vida o la experiencia, mucho menos la práctica, se puede decir que es un proceso necesario en nuestros estudiantes y en nosotros como futuros docentes que implica un ejercicio constante de auto evaluación y reflexión que da un nuevo significado a las cosas y al conocimiento; en educación física, podríamos decir que se resignifica el concepto de cuerpo, de movimiento de los “usos sociales del cuerpo”, qué se enseña, cómo se enseña, cómo se aprende y cómo ese cúmulo de lenguajes simbólicos que se tejen alrededor del ser humano en el mundo de las representaciones de su propia existencia, de su ser en sí y su ser en la sociedad-cultura.

Este proyecto trata de configurar nuevas formas de construir conocimiento en educación que es posible no hayan sido explorados, a partir de comprensiones del conflicto social y la violencia que se reproduce en la escuela y que son el panorama de nuestras carencias como seres sociales y culturales, pero sobre todo de las grandes carencias que tenemos a nivel educativo, respecto del análisis crítico, la reflexión, la humanización y contextualización del saber.

Lo anterior ¿para qué?, para comprender que, "...la educación, antes que nada debe asumir la condición humana, humanizar la humanidad a través del conocimiento", Morín (1999), de la subjetividad, la objetividad, la racionalidad y la reflexión del mundo, entendiendo la realidad y el devenir histórico, como una construcción dialógica-democrática, consensuada, que comprenda la diversidad y los antagonismos por encima de las dictaduras, los absolutismos paradigmáticos y los adoctrinamientos del conocimiento.

Para comprender que la educación del siglo XXI, necesita educar a los individuos como seres políticos y en la política; debido a que somos ajenos de las decisiones y legislaciones que sobre nosotros recaen, bajo la máscara de una democracia en donde los deberes y los derechos que se promulgan bajo la premisa de libertad y autonomía, se construyen sobre un estado y una sociedad que a través de la violencia le quita a las personas su capacidad para tomar decisiones políticas, interpretar, comprender-se, ser consciente.

JUSTIFICACIÓN

La elaboración de este proyecto curricular particular, constituye un reto que reflexiona permanentemente acerca de cómo desde la educación física se construye pensamiento crítico y como éste aporta en el avance conceptual, académico y disciplinar, de la educación física como disciplina académica orientada al desarrollo del ser humano no solo a través del cuerpo y el movimiento o las prácticas deportivas, sino a partir de la comprensión de la educación física como hecho y practica social que contribuye en la transformación de la cultura, la sociedad y la educación; a partir de este presupuesto se empieza a pensar e indagar con especial cuidado, acerca de la abrumadora y violenta deshumanización que se vive en Colombia, de qué manera esto puede y debe trabajarse en la educación a partir de currículos participativos, pertinentes fortalecidos en investigación y por demás contextualizados en la realidad, experiencia y necesidades actuales del estudiante.

El pensamiento crítico se establece en este proyecto como una posibilidad de cultivar, potencializar, desarrollar y relacionar la educación física, a la vida misma que es también experiencia corporal y al cómo los seres humanos que se educan logran en interacción con el otro humanizarse, construir conocimiento, liberarse, emanciparse, transformarse a sí mismos, a la sociedad y a la cultura.

En razón a lo anterior, propongo un modelo curricular abierto y flexible, entendiendo de tal manera que los propósitos se construyen en consenso con la comunidad, los estudiantes y la familia, para así orientar coherentemente la acción pedagógica; de esta

manera la educación que pretendo brindar está encaminada en los procesos del ser humano que aprende-enseña, que constantemente configura su conciencia, como sinónimo de libertad, para entender el mundo como suyo, para ser partícipe activo de las transformaciones sociales y culturales.

Esta propuesta también dirige la mirada sobre el maestro, porque hay que empezar a reflexionar y autoevaluarse, entendiendo que el reto constante es actualizar nuestros conocimientos y modificar nuestra acción pedagógica con cada generación de estudiantes, como parte de una construcción de sí mismo en virtud del amor por el conocimiento, la pasión por enseñar-aprender y en honor a nuestro espíritu inquieto, humanizador e investigativo.

Veó la oportunidad de encontrar en el juego, tradicional, popular, autóctono, en el deporte adaptado, en la danza tradicional, el teatro y cualquier actividad que involucre el cuerpo y el movimiento, rutas de aprendizaje que desde la experiencia corporal nos conecten con nuestras tradiciones y antepasados culturales, nos permitan comprender, reconocer y valorar al otro en términos de inclusión y respeto por la diferencia; recuperar lo que la globalización y la violencia han querido borrar de la memoria histórico-cultural colombiana.

Por lo anterior, esperaríá que, en Colombia, seamos capaces de construir una nación capaz de lograr una revolución educativa, cultural, política, económica y social, en donde todos nosotros generemos desarrollo y justicia social, pero sobre todo lograr una revolución que nos permita avanzar en cómo nos humanizamos a la vez que nos

deshumanizamos “...como el producto de una evolución cultural y política de una sociedad que comparte un propósito de reorganización y organización bajo los conceptos de unidad nacional y democracia” Martínez Boom (2004).

1. CARACTERIZACIÓN CONTEXTUAL

Ser parte de un todo, en la cultura, la sociedad, la economía, en la naturaleza, en la educación, implica comprender, como plantea Morín¹ que la educación debe, guiar al ser humano en la comprensión histórica de su devenir como ser social, cultural, político, ecológico y sobre todo como ser humano; la educación del futuro es una metáfora del mismo hombre, una certeza que pretende cambiar el mundo, a través de un cambio en la mentalidad del ser humano, de una toma de conciencia, que genere identidad propia y a su vez unidad cultural, respetando la diversidad, generando conciencia de la globalización (mundialización), sus causas y sus consecuencias en tanto simplicidad del pensamiento, que tecnifica el saber-el aprender y abandona la condición humana y la subjetividad de los individuos; es precisamente la naturaleza subjetiva- objetiva, la relación entre lo externo y lo interno en cada persona, donde radica la complejidad de su formación, y donde confluyen las posibilidades de aportar desde el pensamiento crítico.

Desde una perspectiva crítica el propósito de la educación es formar a los niños(as), jóvenes y adultos para cambiar o transformar la sociedad en un lugar más justo y equitativo, es decir, pretende, entre otras cosas,

¹ Morín E, 1999. Los siete saberes necesarios para la educación del futuro, UNESCO.

liberar a los seres humanos de todas aquellas ideologías que enmascaran, deforman o distorsionan la comprensión del mundo en que vivimos².

Pascual, (2002), pp. 123-135.

La pedagogía crítica trata de traspasar el límite de lo teórico, social y cultural. Se trata de superar el nivel de la ser una somera interpretación, hacia la comprensión de los fenómenos evolutivos que se suceden alrededor y a partir del hombre, de la reflexión, la construcción de conocimiento y experiencia de vida para la vida a través de la individualidad, la realidad y su contexto, teniendo como eje fundante el análisis y la interpretación, pero sobre todo la significación.

La pedagogía crítica en educación, adquieren una renovada importancia puesto que invita a la reflexión del ser humano como una construcción inacabada de sí mismo con todo un mundo de posibilidades y no como una simple pieza más de la gran la gran estructura social.

En esta gran estructura social sin embargo, la educación en el fenómeno de la reproducción de la sociedad y la cultura, ha asumido el rol de la formación de los sujetos como una manera de alienar y “reproducir los valores culturales de la clase dominante, mediante una fuerza de dominación violenta...cambiar referencia”³; obedeciendo así a

² Pascual C. LA PEDAGOGIA CRÍTICA EN LA FORMACION DEL PROFESORADO DE EDUCACION FISICA, SOBRE TODO UNA PEDAGOGIA ETICA, revista interuniversitaria de formación del profesorado, n 43, abril de 2002, pág. 123-135,

³ Pedagogía crítica: diálogo y acción en la crisis de la modernidad, anónimo, pág. 5

un orden u ordenamiento enmarcado por factores políticos y económicos, sobre los que se construye la sociedad, el pensamiento, la educación y las escuelas, a la vez que "...no enfatizan la producción del conocimiento, sino el aprendizaje de lo que ya ha sido previamente definido como tal dentro de una mecánica pedagógica que utiliza la repetición memorística de verdades certificadas"⁴, arraigadas en dogmas y paradigmas al servicio de la élite, política social y económica.

En consecuencia nos enfrentamos a una deshumanización del conocimiento en el ámbito de la comunicación, el diálogo y la construcción de relaciones humanas no solamente en el aula sino fuera de ella, estableciendo así los límites que bien tenemos conocidos entre estrato y nivel económico-educativo, maestro y estudiante, padres, hijos, hombre, mujer, afro, blanco, mestizos; "Humanización y deshumanización, dentro de la historia, en un contexto real, concreto, objetivo, son posibilidades de los hombres como seres inconclusos y conscientes de su inconclusión"⁵.

Esa deshumanización puede percibirse, por el afán de buscar verdades absolutas, creer que existen y sentir que poseemos verdades absolutas en el caso de los maestros, guardando las proporciones, pensándonos como seres inmunes a la crítica, al pensamiento crítico; por tales motivos se percibe "...la realidad como producto de las

⁴ Pedagogía crítica: diálogo y acción en la crisis de la modernidad, pág. 7

⁵ Freire, P. 1970. Pedagogía del Oprimido, Siglo XXI, Madrid, Pág. 23

estructuras sociales y se subestima la capacidad de las personas para actuar críticamente y transformar su medio”⁶.

Entonces frente a esta situación vivimos en una notable descontextualización que aísla el saber, el aprender y la experiencia de la cotidianidad del maestro y el estudiante, de una construcción bidireccional dialógica que permite a dichos actores resignificar y proponer conjuntamente y no adecuarse a su entorno siguiendo las leyes de la imposición de la escuela tradicional y la sociedad.

En este punto es fundamental crear conciencia en los sujetos de que si bien pertenecemos a unos esquemas y a unas reglas, sociales, políticas, educativas, culturales, no somos extensiones de las mismas, formamos parte de una comunidad de seres humanos no de un rompecabezas, la realidad no debería tomarse como un producto más de una serie de repeticiones ahistóricas esquematizadas, sino que depende completamente de la evolución del ser humano y su contexto, por ende la educación como la sociedad deberían hacer del pensamiento crítico y la reflexión un hábito para “... el desarrollo de la capacidad para resolver problemas, y para descubrir por uno mismo pero formando parte de una comunidad de pensadores que se ayudan mutuamente”⁷, para propiciar procesos de transformación.

⁶PEDAGOGÍA CRÍTICA: ALGUNOS COMPONENTES TEÓRICO-METODOLÓGICOS, Consejo Latinoamericano de Ciencias Sociales, Buenos Aires. Enero 2008. ISBN 978-987-1183-81-4, pág. 1-7, Mirabal Patterson Ania.

⁷ Pedagogía crítica: diálogo y acción en la crisis de la modernidad, pág. 9

En este sentido, el pensamiento crítico dentro de la praxis del maestro de educación física, es una constante en la que se pone de manifiesto liberarse de ideologías basadas en la repetición de modelos, sistemas sociales y educativos, que minan o nublan su manera de actuar y pensar frente a la formación de personas y de sí mismo, por lo que vive en una frecuente descontextualización de su quehacer pedagógico, en el proceso de enseñanza aprendizaje y de la realidad a la que se enfrenta en el aula cuando tiene en frente individuos, que al igual que el llevan consigo impreso en el cuerpo y en su mente paradigmas que disfrazan y distorsionan su forma de ver y situarse en la realidad.

Bueno pero la gran pregunta sigue siendo el ¿cómo?, con estos antecedentes la tarea parece difícil y si a ello sumamos la crisis de identidad de la educación física y confusión conceptual (Kirk, 1990), respecto del qué educa, cómo lo educa y para qué lo educa ¿Qué voy a hacer cuando sea ciencia?, ¿Cómo ir en contra del sistema?, ¿cómo transformar los paradigmas establecidos?; bien imaginemos llegar a la escuela con semejantes interrogantes, será suficiente pensar en el movimiento, el deporte, la condición física, la salud, el juego, ¿seguro estarán los estudiantes de primaria preparados para tal reto?, pues a mi modo de ver, si están preparados para vivir en esta realidad tan prematuramente, seguro estarán preparados para pensar críticamente, luego es de creer que este ejercicio de avanzada les dará mejores herramientas para enfrentarse a tal alienación, confiando que esta nueva forma de reconocimiento del cuerpo y su redimensión cultural y social posibilite un análisis profundo y crítico de la educación física en tanto corporeidad que permite resignificar el cuerpo y el movimiento humano en el plano del conocimiento, la vida y la realidad, “requiere de la reflexión

epistemológica que permita ir de la reflexión sobre el objeto de estudio a la reflexión y crítica de las teorías que han construido el campo y el objeto de la educación física”⁸.

1.1 DESHUMANIZACIÓN Y REHUMANIZACIÓN

A lo largo de la historia el ser humano, este se ha caracterizado por ser el artífice de grandes cambios que han marcado su devenir en la sociedad la cultura la educación y la política; con esto cambios y la evolución misma del hombre, se percibe un halo oscuro tras sus huellas, el egoísmo y la normalización de la violencia en la cotidianidad, cobran su cuota, los abusos de poder, la discriminación, la violencia contra la mujer, los niños y los animales, en definitiva la violencia generalizada, le ha venido robando al hombre poco a poco su humanidad, haciéndolo cada vez más insensible y ajeno al sufrimiento de sus semejantes.

Deshumanización y rehumanización, comparten espacios comunes entre los hombres, por ejemplo, la escuela y sus aulas se convierten en escenarios, donde estos fenómenos se reproducen y en muchas ocasiones se arraigan y se aceptan, niños y jóvenes siendo víctimas y victimarios.

Que legado le estamos dejando a las futuras generaciones de hombres y mujeres, cuando el mundo está en alerta, porque el fenómeno de la deshumanización y la violencia se apoderan cada vez más, de la realidad, de los rincones más íntimos de nuestras vidas,

⁸ Crisorio R. (2006). **Epistemología de las prácticas corporales**. Universidad Nacional de La Plata. Facultad de Humanidades y Ciencias de la Educación.

cuando vivimos a diario en una inconciencia y ceguera que no nos permite discernir entre lo malo y lo bueno, actuamos muchas veces sin pensar y dejando un rastro de dolor a nuestro paso, sembrando más violencia.

“En este sentido es cuando la educación adquiere gran importancia, en tanto que brinda un espacio para que las nacientes generaciones de hombres y mujeres del mundo se apropien de la realidad en la que viven, que reflexionen y propongan estrategias de cambio”, en este sentido Guiso (1996), define la deshumanización y la humanización de la siguiente manera.

“La deshumanización es una expresión de la alienación y dominación, es la distorsión de la vocación de humanizarnos. La humanización, por el contrario, es un proyecto emancipador que exige procesos de transformación, de modificación de la realidad, siendo ésta una forma de experimentar lo que significa ser personas. (Guiso, 1996)

Desde esta perspectiva se entiende que humanizarnos no es fácil, requiere en primer lugar de la voluntad de cada individuo en lo personal y lo colectivo, pero esta ardua carga muchas veces se le atribuye solamente al maestro o a la escuela, como si la familia o la comunidad no tuviesen parte en el desarrollo de planes de trabajo comunes, que permitan a través del diálogo y la concertación generar estrategias, espacios de aprendizaje y concientización que contribuyan al desarrollo y crecimiento del ser humano

en aspectos como, la empatía, solidaridad, trabajo en equipo, compasión, el respeto, etc, combatir la desesperanza, las injusticias, la violencia en contra de cualquier ser humano.

Es por estos motivos que nuestra sociedad y el mundo necesitan de una educación que nos ayude a recuperar el sentido de lo humano en la humanidad. De ahí que sean necesarias políticas que protejan más eficientemente a los más necesitados o vulnerables y que ofrezcan las condiciones sociales, culturales y económicas idóneas para cubrir las necesidades básicas de todos los miembros de la comunidad, como una condición necesaria para que la educación sea considerada y reconocida, como el medio más pertinente para romper el círculo de las desigualdades y la pobreza en el mundo. Son necesarias transformaciones profundas en los procesos de enseñanza y aprendizaje en nuestras escuelas si queremos un construir camino hacia una sociedad más humanizada que deshumanizada.

1.2 MARCO LEGAL

1.2.1 CONSTITUCIÓN POLÍTICA, LEY GENERAL DE EDUCACIÓN Y MINISTERIO DE EDUCACIÓN NACIONAL

“La Constitución Política de 1991 y la Ley General de Educación – 115 de 1994 – han establecido la política educativa en función del ideal de ciudadano y ciudadana que esas mismas normas proyectan a través de los derechos y deberes que les atribuyen. En esencia, toda la legislación y la política administrativa colombianas consagran el derecho fundamental de las personas a acceder a educación y asumen la responsabilidad de

garantizar la calidad del servicio educativo, lo mismo que su prestación a todos los sectores y grupos humanos”⁹.

Este enunciado, nos permite pensar en una educación democrática que se sustenta sobre el bien individual y el común, en donde prevalece el desarrollo personal y social, con el fin de posibilitar el acceso a una sociedad democrática, participativa, que está en pleno derecho y ejercicio de tomar decisiones respecto de la calidad y oportunidades que brinda el estado en relación con los servicios sociales.

A su vez que el plan decenal de educación del año 1995 constituye un instrumento que permite a los ciudadanos participar de las decisiones, planeación y control de la educación, de su educación.

En su artículo primero, la ley 115 del 94, consigna: Objeto de la ley. La educación es un proceso de formación permanente, personal, cultural y social que se fundamenta en una concepción integral de la persona humana, de su dignidad, de sus derechos y de sus deberes”.

La presente Ley señala las normas generales para regular el Servicio Público de la Educación que cumple una función social acorde con las necesidades e intereses de las personas, de la familia y de la sociedad. “Se fundamenta en los principios de la

⁹ INFORME NACIONAL SOBRE EL DESARROLLO DE LA EDUCACION EN COLOMBIA, 46ª. CONFERENCIA INTERNACIONALDE EDUCACION (CIE). GINEBRASUIZA, SEPTIEMBRE 5 AL 7 DE 2001

Constitución Política sobre el derecho a la educación que tiene toda persona, en las libertades de enseñanza, aprendizaje, investigación y cátedra y en su carácter de servicio público”¹⁰.

1.2.2 MINISTERIO DE EDUCACIÓN NACIONAL, SERIE DE LINEAMIENTOS CURRICULARES: EDUCACIÓN FÍSICA, RECREACIÓN Y DEPORTE

De conformidad con la ley 115 de 1994, los objetivos de la educación física son:

La valoración de la higiene y la salud del propio cuerpo y la formación para la protección de la naturaleza y el ambiente; el conocimiento y ejercitación del cuerpo, la participación y organización juvenil y la utilización adecuada del tiempo libre, mediante la práctica de la educación física, la recreación y los deportes adecuados la edad y conducentes a un desarrollo físico y armónico.

También es de enseñanza obligatoria como proyecto pedagógico transversal, el aprovechamiento del tiempo libre, el fomento de las diversas culturas, la práctica de la educación física, la recreación y el deporte formativo, para lo cual el gobierno promoverá su difusión y desarrollo. Ley 115 de 1994

Este marco educativo permite elaborar un concepto de educación física como práctica social, como disciplina del conocimiento, como disciplina pedagógica y como

¹⁰ Ley 115 de febrero 8 de 1994, Por la cual se expide la ley general de educación. CONGRESO DE LA REPÚBLICA DE COLOMBIA.

derecho del ser humano que la fundamentan como un proceso de formación permanente, personal, cultural y social a través de la actividad física, recreativa y deportiva para contribuir al desarrollo del ser humano en la multiplicidad de sus dimensiones.

Como práctica social y cultural, es inherente a la naturaleza humana para la supervivencia, adaptación, desenvolvimiento y transformación de las condiciones de vida en una interacción inseparable con el medio, a través del movimiento corporal y sus múltiples manifestaciones. En esa interacción se producen prácticas, técnicas y usos del cuerpo, formas de vida, convivencia y organización social, determinadas por las características de cada cultura.

Como disciplina del conocimiento, es objeto de reflexión, sistematización e investigación desde diferentes enfoques orientados a su explicación, comprensión, experimentación y formas de aplicación en función del ser humano. Desde esta perspectiva orienta la acción educativa y las relaciones con las demás disciplinas y las necesidades del contexto.

Como disciplina pedagógica asume una tarea de formación personal y social de tal naturaleza que el alcance de sus logros es caracterizado por la visión desde la cual se establezcan relaciones e interrelaciones en distintos campos del desenvolvimiento del ser humano, sus formas de movimiento y expresión, las significaciones de la acción y su sentido.

Como derecho está incluida en la Carta Constitucional y la legislación que permite desarrollarla como un servicio público, para satisfacer necesidades fundamentales de calidad de vida, bienestar y competencias sociales para la convivencia.

Desde esta perspectiva la concepción curricular busca responder al para qué de la educación física según unos propósitos contenidos en los fines y objetivos de la ley general de educación y la Constitución Política colombiana; este marco legal permite analizar los referentes socio-culturales en que está inscrita la educación física, conocer el tipo de estudiante que pretende formar la sociedad colombiana, afrontar el reto de definir qué tipos de procesos desarrolla la educación física, cuáles son las competencias que fundamenta en el estudiante, qué prácticas culturales y conocimientos enseña, cómo se investiga, diseñan, organizan los planes y programas curriculares, cómo se realiza la evaluación y cuáles son las exigencias que se hace al educador.

1.2.3 EL SISTEMA EDUCATIVO COLOMBIANO

El sistema nacional de educación está conformado por la educación formal, la educación para el trabajo y el desarrollo humano y la educación informal (Constitución política de 1991, Ley General de educación N° 115, sancionada en 1994). El Ministerio de Educación Nacional (MEN) es el principal órgano responsable de la educación y comparte responsabilidad entre las entidades territoriales certificadas en educación. Las instituciones de educación formal gozan de autonomía para organizar las áreas fundamentales de conocimientos definidas para cada nivel, adaptar algunas áreas a las

necesidades y características regionales, y adoptar métodos de enseñanza, dentro de los lineamientos que establezca el Ministerio de Educación Nacional.

Se ofrecen tres niveles de educación formal: preescolar, educación básica (primaria y básica secundaria) y educación media. El último año del nivel preescolar es obligatorio junto con la educación básica. La educación superior se rige por la Ley N° 30 sancionada en 1992. La educación formal se imparte en establecimientos educativos reconocidos por el Estado, en una secuencia regular de ciclos lectivos. Está sujeta a pautas curriculares progresivas que conducen a grados y títulos.

La educación no formal –educación para el trabajo y el desarrollo humano, según la Ley N° 1064, sancionada en 2006– y el Decreto 1075 de 2015 Artículo 206.2.1 y ss., está orientada a la formación laboral en artes y oficios. El Estado reconoce la educación para el trabajo y el desarrollo humano como factor esencial del proceso educativo y componente dinamizador en la formación de técnicos laborales y expertos en las artes y los oficios. En consecuencia, las instituciones y programas debidamente acreditados recibirán apoyo y estímulo del Estado, para lo cual gozarán de la protección que la presente ley les otorga. El organismo responsable de la educación para el trabajo y el desarrollo humano es el Servicio Nacional de Aprendizaje (SENA).

Se ofrece educación en distintas modalidades: educación para adultos, educación para grupos étnicos, educación campesina y rural, educación para la rehabilitación social, educación especial para personas con limitaciones y educación para personas con capacidades excepcionales.

1.2.4 CURRÍCULO EN COLOMBIA

De acuerdo con el concepto de currículo que se expresa, en la ley general de educación 115 de 1994, artículo 76, “Currículo es el conjunto de criterios, planes de estudio, programas, metodologías, y procesos que contribuyen a la formación integral y a la construcción de la identidad cultural nacional, regional y local, incluyendo también recursos humanos, académicos y físicos para poner en práctica las políticas y llevar a cabo a cabo el proyecto educativo institucional” (NUEVA LEY GENERAL DE EDUCACIÓN, 1995) una forma de entender como se ha ido construyendo la sociedad colombiana, cuáles son los fines u objetivos, además del ideal de hombre que se quiere formar en torno a unas necesidades particulares del entramado social.

Estas normativas expuestas en el marco legal evidencian una necesidad de cambio y transformación de los procesos de formación, así como de los sujetos que se educan, con el fin de ajustar dichos procesos, con las exigencias del desarrollo cultural, político, científico y tecnológico del país, además de que se configuran en relación con problemáticas que se intuyen son comunes entre los actores sociales y en respuesta a lo que se considera como derechos fundamentales, para este efecto tomaremos como referente, El Movimiento Pedagógico en Colombia, sus aportes a la educación colombiana y a la formación de futuros maestros.

1.2.5 CURRÍCULO DEMOCRÁTICO

Esta forma de concebir el currículo evidencia como las finalidades y conceptos han empezado a transformarse de la visión asignaturista y prescriptiva de la transmisión de saberes, de la operatividad e instrumentalización, a la reflexión crítica que permite integrar la construcción social, política y educativa, en procesos educativos, que surgen de la deliberación democrática de una sociedad, que persigue el desarrollo del conocimiento técnico, práctico y socio-crítico, en el contexto/realidad en que se forja, bien para fines productivos, económicos, políticos o para el desarrollo humano.

El currículo democrático permite articular las experiencias de los sujetos sociales, en relación con la teoría y la práctica que lo sustentan con base en los métodos de enseñanza y aprendizaje que se empleen de acuerdo con los fines y objetivos que se esperan lograr en la configuración del ideal de hombre y sociedad, los roles que estos cumplen en la estructura de la cultura y sociedad dominante.

1.2.6 DEL CURRÍCULO AISLADO, AL CURRÍCULO PARTICIPATIVO

Se está empezando a reafirmar con mayor fuerza, la importancia que tiene el contemplar el diseño curricular dentro de un contexto social y humano en el que participan toda una comunidad educativa, atendiendo a las necesidades que surgen de esa interacción entre cultura, política, sociedad, entre maestros, estudiantes, de la relación entre conocimiento académicamente pertinente y la experiencia previa del conocimiento.

Se rompe con el esquema totalizador de la teoría por sobre la práctica, que fragmenta el saber y el aprender; se comprende como unidad dialógica que permite la interacción del maestro y el estudiante en la que ambos contribuyen y construyen procesos de formación en la que se ve “abolida la autoridad incuestionable del maestro”, para descubrir las expectativas y derechos del estudiante, pero sobre todo se entiende que todos los estudiantes no son iguales (educación homogenizadora) y mucho menos son agentes pasivos o recipientes para llenar de conocimiento.

Se abre paso a la reflexión crítica, que reconoce en el estudiante la capacidad creativa de proponer y aportar en la construcción de sus procesos de formación y educación; se procura que el diseño curricular y sus “contenidos” no le sean ajenos al estudiante, con el fin de consensuar respecto de la pertinencia y autonomía de acercarse al conocimiento.

Los maestros, estudiantes y comunidad en general, no quedan marginados del diseño curricular, puesto que se resignifican los conceptos de poder y control, participación y democracia.

La evaluación es un proceso de análisis y reflexión crítica que promueve, un ejercicio inacabado de mejoramiento y transformación de aquello que representa dificultad en el proceso de enseñanza y aprendizaje. Permite que tanto maestro, como estudiante y estudiantes se embarquen en relaciones humanas de respeto en la

diversidad y el cultivo de valores; además con la evaluación se logra estimular la dinámica de los aprendizajes, y los contenidos, la pertinencia social y académica.

1.2.7 MOVIMIENTO PEDAGÓGICO

El movimiento pedagógico en Colombia surgió en 1982, gestado por el magisterio a través de FECODE (Federación Colombiana de Educadores), debido a cuatro procesos históricos. MARTHA CÁRDENAS GIRALDO MARÍA MERCEDES BOADA ESLAVA (repositorio IDEP).

1) La reforma curricular técnica educativa que se pretendía imponer por parte del Ministerio de Educación Nacional.

2) El auge de los Movimientos Sociales que intentaban construir Proyectos Alternativos.

3) La emergencia histórica de unos sujetos de pedagogía que pugnaban contra los modelos en aceptación.

4) La emergencia de un actor social colectivo que daba sentido al quehacer pedagógico.

El Movimiento Pedagógico 1982-1998 MARTHA CÁRDENAS GIRALDO MARÍA MERCEDES BOADA ESLAV

El movimiento pedagógico, se desarrolló debido a políticas estatales y reformas curriculares, que buscaban racionalizar y mejorar la calidad de la educación, a través de una reforma educativa, que basada en la psicología conductista, reducía al maestro a la

simple figura de administrador curricular, por lo que el pensamiento y los aprendizajes estaban determinados por el cumplimiento explícito de los objetivos observables de la tecnología educativa (cientificismo) imperante y la enseñanza como transcripción fiel de contenidos.

El papel del maestro y del currículo estaba destinado en dicha reforma a seguir un programa preestablecido, en donde se indicaba cómo y qué se debía hacer, era una propuesta aislada del contexto y de las relaciones humanas, quedando subordinado a enseñanzas cuyo propósito era modificar la conducta.

Partiendo de dichas preocupaciones se crean grupos de investigación educativa conformados, en las universidades, Nacional (Bogotá), Universidad de Antioquia (Medellín), Universidad Pedagógica Nacional (Bogotá), y la Universidad del Valle (Cali), que se dedicaron “a analizar y criticar la propuesta gubernamental desde sus fundamentos en el Taylorismo y en el conductismo además de revelar su intencionalidad política como dispositivo de control y reproducción Ideológica”¹¹.

Entonces se crearon movimientos sindicales, que promovieron mayor participación de los docentes, en los procesos de investigación y estudio de los problemas educativos de manera democrática, fortaleciendo el vínculo de identidad nacional en pro de una revolución social y liberación del país contra el imperialismo y la tecnificación educativa, para devolverle al maestro su estatus como trabajador de la cultura y recuperar la

¹¹ **Ibid.**

pedagogía como un saber propio, que le permitiera reflexionar y proponer críticamente alternativas de mejoramiento de la calidad de la educación.

Este movimiento pedagógico sirvió, para que los maestros se involucraran y fueran protagonistas de la reforma a la educación y al currículo, para que la investigación fuera una prioridad que permitiera reconceptualizar la educación y la escuela, defendiendo la educación pública, además de exigir mejores condiciones laborales.

Los maestros de hoy viven situaciones diferentes a la de los maestros de 30 años atrás, para quienes todo estaba preestablecido y la escuela había perdido sentido. La lucha del Movimiento Pedagógico contribuyó a que nuevos educadores tengan la posibilidad de pensar y crear sus proyectos pedagógicos y construir el PEI de su institución, con el consentimiento de la ley.

2. PERSPECTIVA EDUCATIVA

2.1 PROBLEMATIZACIÓN

Las problemáticas que se abordaran en este proyecto son tres y se enmarcan en el contexto de la educación física, la sociedad, la familia y la cultura:

La primera se refiere a la descontextualización del saber y del conocimiento. El ser humano como ser que se construye históricamente a partir de las dinámicas sociales y culturales, está en una constante búsqueda de la comprensión del mundo y su

cotidianidad; en esta relación del hombre con la sociedad existen factores políticos, sociales, culturales y religiosos que condicionan al ser que vive y se construye en sociedad.

A su vez la educación se ve determinada por dinámicas sociales que abarcan los factores anteriormente mencionados, persiguiendo intereses distintos al desarrollo del potencial creativo y humano de los individuos, reproduciendo de tal suerte modelos de formación, y praxis educativas aisladas de las necesidades intelectuales, corporales y de una formación que tenga como pilares fundamentales las dimensiones del ser y la experiencia corporal, construida esta última en la manera como el mismo hombre se ubica en el mundo, el cómo interpreta y resignifica la realidad.

En este sentido la educación física como todos los demás saberes de la ciencia moderna que llegan a instalarse en la escuela como áreas fundamentales o no se instaura como un mecanismo de reproducción de la cultura, la sociedad y la política, asumiendo prácticas educativas tradicionales, con un sentido e intención que carecen de claridad frente al desarrollo humano, entendiéndose estas prácticas tradicionales como un sistema de educación implantado que no da cabida a las reflexiones críticas e innovadoras en el plano escolar y social.

En este orden de ideas se asume la educación física como una serie de prácticas repetitivas enfocadas en el aspecto biológico y fisiológico del ser, descuidando el aspecto cognitivo del sujeto. Por tal motivo se subestima la capacidad de la educación física al

hacer que sus prácticas estén limitadas solamente a la formación, desarrollo y perfeccionamiento de habilidades o capacidades físicas.

El segundo problema, se refiere a la deshumanización del ser y del conocimiento como consecuencia de un sistema educativo prescrito y aislado de lo que se debe enseñar y aprender, para la construcción de relaciones humanas basadas en el diálogo y el respeto por la diversidad, la falta de interés por que las personas piensen y actúen críticamente con el fin de transformar su medio y a sí mismos.

Se trata de que, en la construcción de esas relaciones humanas, se supere el límite que distancia al maestro del estudiante y por ende, del saber que se construye de la sociedad y la cultura.

Frente a esta situación el rol del maestro de educación física adquiere renovada importancia, puesto que debe estar en capacidad de generar propuestas educativas, que apunten a un desarrollo holístico, del ser a partir de los dos componentes fundamentales de la educación física, como lo son el cuerpo y el movimiento.

El maestro de educación física entonces guiará y creará espacios de formación que le permitirá al estudiante construir conocimiento a través de la reflexión, el análisis crítico y la autocrítica, comprendiendo de tal suerte que los roles social, político, educativo y cultural se construyen desde y para los mismos sujetos.

El tercer problema, se refiere al currículo como una construcción cerrada en la que todos los agentes que conforman la comunidad educativa tienen poca ó nula participación de los procesos de sistematización de las temáticas que han de abordarse dentro de los procesos de formación del educando. El estudiante entonces tendrá acceso a un conocimiento fragmentado, como la suma de retazos.

Este ejercicio de participación en la construcción del currículo para el estudiante significa lograr un acercamiento a la comprensión del mundo a partir de sus posibilidades, generando identidad propia y conciencia del lugar que ocupa en el mundo, integrándose con otros, como unidad sociocultural que desenmascara los roles políticos, sociales, educativos y culturales que dominan, alienan y homogenizan al hombre.

En este sentido si revisamos el marco legal del sistema educativo colombiano por ejemplo, se evidencia una propuesta democrática de igualdad, fundamentada en derechos y deberes, pero sobre todo, enfatiza en las necesidades de las personas, entre tanto si contrastamos estos enunciados con la realidad, es notorio que muchos de estos planteamientos quedan poéticamente embellecidos sobre el papel, pues me atrevo a decir que en realidad, las condiciones son de desigualdad, no hay oportunidades de acceso a la educación pública, ni privada, pues existen dos elementos que no permiten superar esta brecha y descontextualización entre lo que se dice y lo que sucede en realidad, dichos elementos son: El factor económico, la estratificación de la calidad educativa y la ausencia de propuestas reales que apunten a esa igualdad democrática en derechos y deberes.

“Los contenidos educativos son impartidos de manera desigual, manteniendo la diferenciación económica y social, y urbano rural, y con ello poniendo límites y obstáculos a las posibilidades de acceso democrático. Si la modernidad universaliza y privilegia lo público en Colombia, lo público es determinado por los intereses particulares de las elites”¹².

A partir de lo expuesto anteriormente, cabe retomar en este punto la teoría de violencia simbólica, acuñada por P. Bordieu y J.C. Passeron, que se refiere a que “toda y cualquier sociedad se estructura como un sistema de relaciones de fuerza material entre grupos o clases sociales. Sobre la base de la fuerza material y bajo su determinación se erige un sistema de relaciones de fuerza simbólica cuyo papel es reforzar, por disimulo, las relaciones de fuerza material”¹³.

Estos autores se refieren con esto, a que el poder impuesto por el reconocimiento de la dominación y su legitimidad por el desconocimiento deriva de su carácter disimulado de igualdad pese a la violencia simbólica que se manifiesta, en violencia económica (dominación económica), ejercida por las clases dominantes, sobre las clases dominadas como dominación cultural (violencia simbólica). En este sentido la educación como aparato ideológico y reproductor del estado se encarga valga la redundancia, de

¹² López Jiménez N. Ernesto. Retos para la construcción curricular. De la certeza al paradigma de la incertidumbre creativa. Editorial Magisterio, Reimpresión 1999. Pág. 18.

¹³ Dermeval S. LAS TEORÍAS DE LA EDUCACIÓN Y EL PROBLEMA DE LA MARGINALIDAD EN AMÉRICA LATINA, teoría del sistema de enseñanza como violencia simbólica, cáp.3

reproducir estos mecanismos de violencia, pues las leyes esta hechas para que todos tengamos a ellas, pero a falta de una conciencia crítica y formación política, somos víctimas por desconocimiento de estas.

Mi propuesta tiene entonces un carácter pedagógico y social que apunta hacia la generación de pensamiento crítico, frente a las prácticas que se han realizado en educación física, y así mismo generar en el estudiante la posibilidad de asumir una posición en cuanto a lo que es pertinente y necesario aprender en su formación como ser que interactúa dentro de una sociedad.

2.2 COMPONENTES HUMANÍSTICOS

2.2.1 CONDICIÓN HUMANA COMO CONDICIÓN SOCIAL

Debemos comprender que la educación, antes que nada, debe asumir la condición humana, humanizar la humanidad a través del conocimiento, de la subjetividad, la objetividad, la racionalidad y la reflexión del mundo, la realidad y el devenir histórico, como una construcción dialógica-democrática, consensuada, que comprenda la diversidad y los antagonismos por encima de las dictaduras, los absolutismos paradigmáticos y los adoctrinamientos del conocimiento. Morín (1999).

Edgar Morín, propone siete principios claves que considera necesarios para la educación del futuro en cualquier sociedad, teniendo en cuenta que la propuesta fundamental es reflexionar respecto, de los cambios de pensamiento de los educadores, en relación a la lógica del pensamiento, el cómo articulan su forma de adquirir, organizar,

resignificar, actualizar y enseñar “transmitir” el conocimiento; este tipo de reflexión se sugiere como un ejercicio constante, en la comprensión y autocrítica del saber docente, con el fin de prepararnos mejor y tener mejores herramientas para educar-enseñar con la vista puesta en el futuro.

2.2.2 ENSEÑAR LA CONDICIÓN HUMANA.

Es la problemática, que a mi consideración es la más importante y a la que se atan las dos anteriores, puesto que repensar lo humano y el desarrollo humano implican una reorganización de los procesos como se conciben la evolución humana, la complejidad de la realidad en torno la diversidad, en su más extensa definición; se trata de que los educadores comprendan y enseñen lo que “es común en todos los seres humanos” a partir de las diferencias que sabemos nos caracterizan como individualidad, en esa universalidad del término ser humano.

Se hace necesario que todo el tiempo estemos reflexionando sobre nuestro que hacer docente, penetrar en lo más profundo de nuestra profesión para darnos cuenta de que formar personas no es tarea fácil y que no la hace cualquiera; que la educación es la labor que pretende alcanzar el desarrollo integral del ser humano, es el aprender a ser, del cual se derivan otros tantos aprendizajes, de los cuales deberíamos tener en cuenta en la educación, en lo que pretendemos que aprendan nuestros estudiantes, en nuestras escuelas.

Estos principios que plantea Morín son una invitación a la autocrítica del docente, de su labor, una catarsis intelectual que le permita mejorar tanto en sus prácticas, como en su construcción intelectual a partir de un conocimiento basado en la racionalidad del aprendizaje del ser humano.

Morín al igual que Freire concuerdan en que la educación debe, guiar al ser humano en la comprensión histórica de su devenir como ser social, cultural, político, ecológico y sobre todo como ser humano; la educación del futuro es una metáfora del mismo hombre, una certeza que pretende cambiar al mundo, a través de un cambio en la mentalidad del ser humano, de una toma de conciencia, que genere identidad propia e identidad común y a su vez unidad cultural, respetando la diversidad, generar conciencia de la globalización (mundialización), sus causas y sus consecuencias, teniendo presente que el mundo evoluciona en medio de la incertidumbre, más que en las certidumbres, que cada vez más se hacen incomprensibles, al afán del ser humano por hacerlas conocimiento, en tanto simplicidad del pensamiento, que tecnifica el saber-el aprender y abandona la condición humana y la subjetividad de los individuos; en este sentido la educación como transmisora, debe acercarse a la realidad del ser humano en la noción Tierra-Patria, haciendo necesario comprender y aprender a estar ahí, en el planeta: aprender a vivir, a compartir, a comunicarse, (aprender a ser, hacer, saber, convivir y discernir).

En relación con lo anterior, nosotros como educadores, debemos empezar por aprender a enseñar una, ética de la comprensión planetaria (globalización), conciencia

antropológica, ecológica, cívica-terrenal y espiritual, construir intersubjetividad y consenso por medio del diálogo, aprender a enseñar “una ética necesariamente humana, es decir una antropo-ética, debe considerarse como una ética del bucle individuo-sociedad-especie, de donde surgen nuestra conciencia y nuestro espíritu propiamente humanos”¹⁴.

2.2.3 La ética humana en el concepto de hombre:

Toda concepción de desarrollo/devenir de los seres humanos implica un desarrollo en conjunto de las autonomías individuales y del sentido de identidad como especie humana, en el ámbito sociocultural, político, educativo y planetario, “Una ética propiamente humana, es decir una antropo-ética que incluya el bucle individuo-sociedad-especie”, Morín (1999) y que supone la decisión consciente de:

2.2.4 Concepto de hombre:

- Asumir la condición humana individuo-sociedad-especie en la complejidad de nuestro ser, lograr la humanidad en nosotros mismos en nuestra conciencia personal, asumir el destino humano en sus antinomias y plenitud.
- Trabajar para la humanización de la humanidad, efectuar el doble pilotaje del planeta: obedecer a la vida y guiar la vida, lograr la unidad planetaria en la diversidad, respetar en el otro, a la vez, tanto la diferencia como la identidad consigo mismo, desarrollar la ética de la solidaridad.

¹⁴ Morín Edgar, Los siete saberes necesarios para la educación del futuro, pág. 130, UNESCO 1999.

- Desarrollar la ética de la comprensión
- Enseñar la ética del género humano
- Lograr la humanidad como conciencia y ciudadanía planetaria
- Apostar por una conciencia individual más allá de la individualidad

3. COMPONENTE PEDAGÓGICO

3.1 EDUCACIÓN DESDE LA CRÍTICA

Es aquella que utiliza el entorno como recurso pedagógico. Una educación contextualizada será aquella que motive las relaciones del conocimiento con el contexto real del individuo y que lleve al conocimiento más allá, examinando las situaciones de otros contextos, analizando sus contradicciones y encuentros.

“La existencia de procesos de enseñanza desconectados del contexto, no motivan la reflexión crítica sobre la realidad social del entorno; sólo en algunas ocasiones intentan establecer algunos vínculos, que se limitan a esfuerzos aislados que no trascienden a la reflexión ni a la toma de posturas ante las diferentes problemáticas de la región y el país”, Flores S. (2009).

Se debe educar para la vida en comunidad; por lo tanto, ésta debe formar parte de la institución. Los contenidos de las escuelas de educación básica y media deben hacer referencia a los asuntos del medio, para así, comprender la realidad. El estudiante debe estar en contacto con su realidad para que descubra, comparta, discuta y reconstruya nuevos significados. En la interacción con el medio, el estudiante se sensibiliza con los problemas del entorno; por ello la metodología de los programas deberá ser abierta,

dinámica, dinamizadora, y permitir que se aborden los contenidos a través de las problemáticas reales.

Este proyecto parte de una correlación y articulación, entre el enfoque de la pedagogía crítica y la propuesta pedagógico-educativa, social-cultural, *Pensamiento Crítico, Currículo y Corporeidad: referentes pedagógico-culturales para, analizar, reflexionar y proponer, una construcción humanizadora de la Educación Física. Saber ser, llegar a ser y saber hacer*, con el fin de concretar acciones pedagógicas que permitan alcanzar el propósito de humanizar a través de la educación, construyendo ambientes de aprendizaje en el diálogo, la participación y reflexión; educar a partir de las interacciones cuerpo-corporeidad, cultura, sociedad y educación, con el propósito de propiciar transformaciones orientadas a la integración e interacción entre los sujetos que se educan (la familia, el estudiante, maestros, vecinos, comunidad educativa, compañeros de estudio-trabajo), el conocimiento, el contexto y la participación democrática, en los procesos de formación a través de la capacidad creativa-crítica y propositiva como sinónimos de libertad e igualdad.

En este sentido el proyecto se enfoca en la PEDAGOGÍA CRÍTICA, con base en la propuesta pedagógica de Paulo Freire, educación liberadora (1973) y educación para la concientización (1969), teniendo como referente conceptual la teoría crítica desde *otros importantes autores que se irán mencionando* y la *Escuela de Frankfurt* que a partir de los aportes que han logrado, como corriente de pensamiento pedagógico, son pertinentes y analizan las diferentes necesidades humanas, educativas y sociales, que fundamentan la preocupación de este proyecto por generar acciones pedagógicas que resignifiquen,

el papel del maestro, la escuela y el estudiante, en las dinámicas socio-culturales, a partir de la educación física como eje articulador.

Se parte de reconocer la importancia que ha tenido el pensamiento pedagógico crítico, en la preocupación por recuperar en la escuela y fuera de ella, (en las distintas modalidades de educación, formal, no formal e informal), procesos de formación que promuevan en el sujeto el análisis reflexivo de su lugar en el mundo, de cómo, a través de su acción y conciencia crítica es posible el cambio social y el logro de una mejor calidad de vida, en un ambiente democrático de igualdad, participación y emancipación del conocimiento, centrando sus esfuerzos en la comprensión de relaciones sociales basadas en el diálogo, el respeto por la diferencia y la diversidad..

En este sentido, La pedagogía crítica, es una apuesta sociocultural y política, que promueve la construcción de comunidad a partir de todos los agentes involucrados en su conformación, bajo un ideal de principios colectivos de justicia, responsabilidad y solidaridad, en medio de las relaciones de poder, las diferencias culturales, sociales y de resistencia ideológica.

En razón a lo anterior, la pedagogía crítica busca, propiciar dinámicas, que le permitan a los sujetos construir la alteridad como comprensión de la diferencia, el trabajo en comunidad, la igualdad en tanto que resignificación y manifestación de las luchas por el reconocimiento de los derechos, la libertad de expresión y participación, para legitimar el concepto de justicia e igualdad social.

Mediante acciones y prácticas liberadoras, los sujetos se forman como seres humanos críticos, que están en la capacidad de analizar, reflexionar, cuestionar, problematizar y transformar la práctica educativa, para construir una sociedad más humana, teniendo en cuenta que, los sujetos que intervienen en el proceso enseñanza-aprendizaje son individuos sociales, que producen y son producto de la historia misma, por ende son agentes activos, capaces de crear un futuro mejor, y por lo tanto se entiende que tienen la posibilidad de intervenir en su propia formación para descubrir la capacidad de transformar y resignificar el mundo.

La educación desde la perspectiva crítica es en esencia humanizadora y, por tanto, liberadora, exige tener en cuenta los, conocimientos, las experiencias, y valores de los miembros que conforman las comunidades oprimidas. Freire (1968). Esto requiere, desarrollar en los individuos procesos de análisis y problematización de las estructuras sociales que les oprimen para plantear estrategias y líneas de acción que les permitan generar resistencia, con la intención de propiciar transformaciones necesarias, ancladas al desarrollo y la libertad del ser humano.

La educación bancaria que Freire hábilmente identifica es una relación que plantea que el estudiante es un objeto pasivo, sufre la acción del educador; el sujeto de la educación que es el maestro conduce al estudiante en la memorización de contenidos, por lo que se considera al estudiante como recipiente en el que se deposita el saber y estos aceptan dócilmente. El saber entonces se contempla como la donación que hace el que sabe a aquellos que son considerados ignorantes. La educación bancaria es un instrumento de

opresión porque se limita a alienar al estudiante, pero no permite, promueve, genera, la transformación de la realidad. Ser consciente de esta educación bancaria significa que el educador, está en capacidad de propiciar una revolución que transforme las contradicciones que suponen que el conocimiento es acumulado en recipientes, para dar paso a una educación libertaria y humanista del sujeto que se educa.

Desde la perspectiva crítica el educador y el estudiante, se involucran como iguales en un proceso de transformación en el que no solo se descubre y reflexiona críticamente, también se recrea el conocimiento, con el fin de liberar al oprimido.

A continuación, se presenta un cuadro que resume las dos categorías de análisis de educación, sobre los cuales se Freire describe diferencias y distanciamientos.

Cuadro 1: Cuadro comparativo, educación bancaria y educación problematizadora

| Educación Bancaria | Educación Problematizadora |
|---|--|
| <ul style="list-style-type: none"> ❖ Es un instrumento de opresión. ❖ Narrativa: sujeto/alumnos. ❖ La realidad es algo detenido, estático, dividido. ❖ Educador, agente indiscutible cuya tarea es llenar a los alumnos. ❖ Educando fija, archiva, memoriza sin percibir lo que realmente significa. ❖ No existe creatividad alguna, no existe transformación, ni saber. ❖ El saber es una donación de aquellos que se juzgan sabios a los que juzgan ignorantes. ❖ Promueve la Cultura del silencio. | <ul style="list-style-type: none"> ✓ Sirve a la liberación. ✓ Es praxis, implica la acción y reflexión de los hombres. ✓ Convivir, simpatizar, comunicar. ✓ Educador-educando con Educando-educador. ✓ Educador y educando son investigadores críticos. ✓ Busca liberar el pensar mediante la acción de los hombres en la tarea común de rehacer el mundo y transformarlo en un mundo cada vez más humano. |

| | |
|---|--|
| <ul style="list-style-type: none"> ❖ Busca la adaptación/ajuste de los hombres al mundo. ❖ Anula el poder creador de los educandos. Prohíbe pensar. ❖ Convierte a los hombres en autómatas. Deshumanización. | <ul style="list-style-type: none"> ✓ Afirma la dialogicidad y se hace dialógica. ✓ Cree en el poder creador de los hombres. ✓ Reconoce a los hombres como seres que están siendo, inacabados, inconclusos, históricos: SER MÁS. ✓ Busca la transformación del mundo. |
|---|--|

Si bien los aportes de Freire se instauran en un contexto histórico específico, bajo unas condiciones sociales y una población particular, la riqueza de sus aportes pedagógicos, traspasan ese “límite” para permitirme echar mano de estos planteamientos como necesidades fundamentales que se enuncian en el marco contextual de la problematización del proyecto y porque no como unas necesidades educativas hoy en día.

Cabe rescatar que Freire describe un método para educar que conduce a la liberación. Dicho método surge desde la alfabetización y la cultura popular, que nutre la construcción de una conciencia crítica a partir de la reflexión, la inclusión y la participación de los sujetos en su propia formación, la dialogicidad como el acto comunicativo-democrático que permite ir de la acción a la reflexión y viceversa en la dinámica de las relaciones sociales que se construyen en la praxis del proceso transformador, la educación Problematizadora como aquella que niega la educación bancaria y promueve la liberación y la independencia “pues destruye la pasividad del educando y lo incita a la

búsqueda de la transformación de la realidad, en la que opresor y oprimido encontrarán la liberación humanizándose”¹⁵.

El conocimiento, como algo que no se transmite, sino que se va construyendo a diario y que resulta de la interacción entre los sujetos con el contexto y entre el maestro-estudiante, en donde las relaciones de poder no se limitan al que sabe y el que aprende como sujetos aislados.

Su metodología, se basa en la práctica social de la reflexión, para volver sobre la misma acción, con el fin de transformarla mediante la capacidad creativa del hombre enmarcada dentro de un “proceso educativo como acto político y como acto de conocimiento...la naturaleza social del acto de conocimiento y la dimensión histórica de este”¹⁶.

ROL DEL ESTUDIANTE: En la pedagogía crítica, la participación activa del estudiante adquiere gran importancia, puesto que ya no se considera como un recipiente que hay que llenar con conocimiento, sino que es él quien contribuye en la construcción de su propio conocimiento; el estudiante es un sujeto inacabado que está en constante formación.

¹⁵ Martínez Salanova Sánchez Enrique, “Paulo Freire **Pedagogo de los oprimidos y transmisor de la pedagogía de la esperanza**”, www.uhu.es/cine.educacion/figuraspedagogia/0_paulo_freire.htm

¹⁶ Ibid.

Los estudiantes deben involucrarse en el ejercicio constante de la pregunta, reflexión, la autocrítica, el análisis y la resignificación de los aprendizajes en relación con la adquisición de habilidades como aprender a aprender, aprender a ser y aprender a hacer, a partir de su capacidad para relacionarse con los otros y con el conocimiento, a través de una motivación intrínseca por comprender lo que significa ser humano hoy.

ROL DEL MAESTRO: Posibilitar a los estudiantes explorar todas sus capacidades creativas y propositivas, como parte de una pedagogía que integre la participación, colaboración, deliberación, el descubrimiento y la producción de conocimiento a partir de estrategias consensuadas con el maestro, sus compañeros y demás miembros de la comunidad, dentro y fuera de la escuela, motivado esto por el fortalecimiento de las relaciones humanas que se encausan en la construcción de una sociedad cimentada en la convivencia y una mejor calidad de vida para todos.

Establecer estrategias evaluativas de comprensión, análisis y reflexión, que le permitan al maestro tener un mayor acercamiento a las necesidades educativas fundamentales de los estudiantes y la comunidad para generar propuestas y acciones pedagógicas pertinentes que contribuyan al desarrollo humano, intelectual, físico, ético, cívico, cultural y político de la comunidad educativa.

Reconocer al estudiante como individuo y ser humano complejo, diverso capaz de enseñarle al maestro.

Guiar a la comunidad educativa en la comprensión de una educación física, como disciplina académica capaz de construir pensamiento crítico frente a las dinámicas

sociales, culturales y políticas, rompiendo así con el esquema totalizador que visualiza como fines independientes de la educación física, las actividades deportivas, juegos, ocio, mejoramiento de la salud, o aprovechamiento del tiempo libre.

3.2 CONCEPTO DE PEDAGOGÍA

Sobre el concepto de pedagogía, se extienden muchas acepciones, cada una de ellas pertinentes, de acuerdo con el criterio y contexto en el que se las ubique. Como es ambiguo y debatible, en el ámbito del saber/conocimiento, el arte y la ciencia, la pedagogía puede considerarse como la reunión o mejor la relación de todos, lo que dificulta su comprensión y establecimiento de sus límites o alcances.

Desde este punto de vista, es importante aclarar que, su razón de ser no se halla en sí misma, sino que se configura como una fuente teórica en la que confluyen diversos saberes de los que se nutre (psicología, antropología, sociología, filosofía, etc.), a partir de los cuales se construye un conocimiento, reflexivo y racional, acerca de la educación y las prácticas o acciones educativas, entendidas éstas como procesos que vinculan el saber para el saber, el enseñar y el aprender.

Ella es un conjunto de teorías, razón por la cual se aproxima a la ciencia. Pero mientras las teorías científicas tienen por fin único expresar lo real, las teorías pedagógicas tienen por objetivo inmediato guiar la conducta. Si ellas no son la acción en sí misma, si preparan para ella y le están relacionadas” Ávila Rafael (2007).

Se puede considerar que la pedagogía es la reflexión sobre la práctica de la educación, y que la educación es la acción intencionada ejercida sobre el que aprende. Si bien es entendido que por definición no son lo mismo, se puede decir que, pedagogía y educación están relacionadas, puesto que la primera es la reflexión de la acción que debe ejercer la segunda.

Cuadro 2: Comparación entre educación y pedagogía.

| CATEGORIAS | EDUCACIÓN | PEDAGOGIA |
|--------------------------|---|--|
| SE OCUPA | Del proceso mediante el cual la sociedad facilita el crecimiento de sus miembros. | Del saber educar, de la reflexión y sistematización de ese saber, de sus métodos y procedimientos. |
| OBJETO | orienta a los individuos hacia un modelo de hombre | Saber pedagógico |
| PROPÓSITO | Reconstruir un hombre social y racional en consonancia con la naturaleza. | Reflexión y sistematización de sus métodos y procedimientos. |
| ESPACIO DE ACCIÓN | Desde pautas de crianza a prácticas sociales. | La escuela |
| LABOR | Campo intelectual, producción de discurso. | Disciplina teórica-práctica, reproducción en la práctica. |
| RELACIONES QUE ESTABLECE | Con la enseñanza, que supone institucionalización del que hacer educativo, como su sistematización y la organización del acto instruccional | Con la didáctica como saber que orienta los métodos y estrategias del proceso de instrucción. |

La pedagogía es la teoría que permite orientar un acto, en este caso es el acto de la educación, se encarga de la educación como fenómeno social y encausado específicamente en el ser humano.

En relación con lo anterior, la educación y la pedagogía no son “hechos o procesos” aislados del contexto social y cultural, se originan y desenvuelven en ellos, su impacto o desarrollo está íntimamente ligado a las relaciones humanas que se construyen en los procesos de enseñanza y aprendizaje, bajo el rótulo de maestro y estudiante.

Así pues, se entiende que, Pedagogía es un saber específico que tiene parte de sus fundamentos en la comprensión de la relación Maestro–Estudiante dentro de un proceso de enseñanza aprendizaje encaminado hacia la construcción de conocimientos, rescatando que, no solo los docentes se forman en aspectos metodológicos y didácticos para la transmisión de contenidos, sino que su preocupación también está encaminada a desarrollar la capacidad de analizar y cuestionar cómo se produce el conocimiento.

3.3 CONCEPTO DE EDUCACIÓN

Educación proviene del latín educere, que significa acompañar a cada sujeto para que emerjan las manifestaciones humanas que lleva dentro, la educación tiene como fin, la emancipación del ser en tanto ser social, político y cultural; la educación es un acto intencionado, liberador, Freire (1969).

Hoy sabemos que la educación es más que la simple transmisión de información, es un proceso multidireccional en el que se transforma, configura y construye conocimientos, valores y costumbres; este proceso no solo se lleva a cabo en instituciones especializadas o recintos cerrados, además no se limita a los sujetos que

saben y a los que no, es una relación que se construye en la sociedad, la cultura, la política y a partir de éstas, dentro de un contexto mediado por relaciones humanas.

La educación, es entonces el proceso natural a través del cual se ha venido construyendo la historia de los seres humanos, de tal manera que los procesos educativos son el resultado de este legado evolutivo, de esta relación surge la necesidad de estructurar organizadamente los saberes y como enseñarlos mediante un proceso reflexivo e investigativo que se sustenta sobre la base de la cultura, la sociedad, lo ético y lo político, en concordancia con unas necesidades humanas, un ideal de hombre y de sociedad, que a su vez están condicionados por las dinámicas sociales, económicos, políticos, científicos, que generan y hacen parte de la cotidianidad sociocultural de la existencia humana.

Educar no es solo enseñar, adoctrinar, enclaustrar, entrenar para pensar, sentir o actuar de alguna manera, educar y educarse más que nada es un reto diario, de compromiso, vocación, transformación personal y sociocultural que ocurre en cualquier contexto y de manera colectiva, no es tampoco una acción que ocurra con independencia.

En la educación se relacionan dos intelectos: el del profesor que conoce algo, y el del estudiante, que debe aprender, pero que no se resume a esta somera interpretación, puesto que estos aprendizajes son recíprocos, se cimentan en una “democracia”, que por naturaleza los ubica en igualdad de condiciones, guardando las proporciones.

En la educación, hay un intercambio comunicativo, en torno a la información, marcado por algunos procesos de culturización

En este sentido existe una preocupación por resignificar la educación en Colombia desde una perspectiva evidentemente distinta a la visión capitalista y mercantilista de la globalización; se propone repensar la educación lejos de la mirada colonialista que durante décadas han orientado las políticas educativas en un contexto en el que pensar la educación debería significar, potenciar iniciativas y alternativas pedagógicas con una mirada que supere los paradigmas que se aceptan como verdades fijas y promover, que los maestros superen a su vez la actual homogeneización de la educación y sean más protagonistas.

4. COMPONENTE DISCIPLINAR

4.1 INSTRUMENTALIZACIÓN DE LA EDUCACIÓN FÍSICA

La educación física en más de un siglo de presencia en la escuela y la sociedad colombiana, ha construido imaginarios, prácticas, conceptos, organizaciones, modelos de enseñanza y aprendizaje que hoy se transforman en un contexto de globalización, diversidad, desarrollo tecnológico y tradición, diversidad del conocimiento y de nuevas sensibilidades en la búsqueda de libertad individual y cultura democrática que influyen la perspectiva curricular hacia la atención de nuevas competencias humanas y apertura a una nueva visión del ser humano y de nación.

En este sentido la formación del ser humano no queda en manos exclusivas de la familia y la escuela bajo preceptos culturales prefigurados, sino que irrumpen nuevos fenómenos comunicativos, nuevos lenguajes que se sobreponen a las pautas desarrollo tradicionales y hacen más complejos y diversos los aprendizajes y los sistemas de enseñanza.

“La educación física es una disciplina pedagógica que basa su intervención en el movimiento corporal, para estructurar primero y desarrollar después, de forma integral y armónica, las capacidades físicas, afectivas y cognitivas de la persona, con la finalidad de mejorar la calidad de la participación humana en los distintos ámbitos de la vida, como son el familiar, el social y el productivo. Actualmente pues, la educación física es una necesidad individual pero también social”¹⁷.

En este punto y como antecedente resalto la importancia, de hacer una retrospectiva acerca de la instrumentalización de la Educación Física, y como ha incidido en la configuración y orientación, de su praxis educativa hasta nuestros días, a través del quehacer docente y la implementación del concepto de corporeidad.

Encontraremos que dicha instrumentalización está relacionada con las finalidades de la educación física, con proyectos sociales, económicos y políticos que no son acordes

¹⁷ Arqueología de la Educación Física y otros Ensayos, editorial kinésis, página 63

con la realidad, por lo que hay que trabajar en lo que se ha venido manifestando como educación física desde:

Los imaginarios, Luc Boltanski, plantea el concepto de “usos sociales del cuerpo, para explicar los valores y prácticas mediante los cuales la sociedad utiliza el cuerpo, para sus intereses políticos, ideológicos, comerciales o sexuales. Los usos sociales del cuerpo incluyen imágenes, ideologías, políticas, aspectos estéticos, sexuales, de salud y de cuidado que se expresan en la convivencia social [...]”¹⁸; con este insumo los imaginarios nacen, no solo de la relación entre el proyecto político dominante de la sociedad, sino que también parten de las resignificaciones que hacen los sujetos de estos en relación con otros factores como la moda, las tendencias, su cotidianidad.

- **Las prácticas** corporales o motrices que surgen de la manifestación y expresión de la relación entre educación física y sociedad, a partir de la cultura, que se establece como mediadora en la intervención sobre el cuerpo y desde el cuerpo. Parte de los significados que se atribuyen a prácticas como el deporte, la actividad física y el juego, están asociadas a medios o fines que se determinan de acuerdo a la sociedad y momento histórico en que se gestan, los ritos las creencias y las costumbres.

¹⁸ Citado por Chinchilla Gutiérrez V. Jairo, en **Educación física en el proceso de modernización. Prácticas e ideales.** Artículos de investigación científica y desarrollo, vol. 1 N° 7, UPN Bogotá. Pág. 5

- **Los conceptos del saber y el hacer** varían de acuerdo con los significados que cada persona les atribuye, como resultado de la experiencia en educación, la cultura y sus relaciones sociales, bien como medio o fin, para satisfacer una necesidad dentro de una estructura social. De cualquier manera, estos conceptos se desarrollan y adquieren significado de conformidad con las condiciones y características del medio donde se conciben.

- **Las organizaciones, modelos de enseñanza y aprendizaje**, están determinados por la cultura, sociedad y proyecto político dominante.

De aquí se puede destacar que los “tres grandes ideales de la educación física en el proceso de modernización” relacionado con el proyecto político en Colombia desde la mitad del siglo XX¹⁹, son:

- ***Mente sana en cuerpo sano:*** Corresponde a la visión de salud, la moral, la raza y la higiene.
- ***Orden y disciplina:*** Identidad nacional, orden social, y formación cívica.
- ***La práctica:*** Orientada a la formación de habilidades y destrezas en relación al trabajo, el uso del tiempo, el espacio y la distribución social.

David Kirk (1990), en este sentido resalta la importancia de re significar el estatus educativo de la educación física, en lo que él llama el CSC “Consenso de Sentido

¹⁹ Ibid. Pág.6.

Común”, términos que se refieren a las suposiciones de sentido común que mantienen un gran número de personas, en relación al desarrollo de las capacidades cognitivas e intelectuales de los estudiantes, qué se educa y cómo se educa en educación física; lo que Kirk evidencia es el poco valor que adquiere la educación física como disciplina académica, que se desenvuelve en el campo del cuerpo y el movimiento, pero sobre todo se desenvuelve en el campo de la sociedad la cultura y la misma educación.

Esta redimensión de la educación física en tanto CSC, enmarca aspectos de suma importancia que deben recuperarse tales como la reflexión crítica, el análisis del contexto y la realidad, desde el ser humano que se mueve, el hombre en la cultura-sociedad, la educación física y el conocimiento, el individuo en la sociedad, el ser humano que vive y construye comunidad, lo que permitiría lograr una educación física que no solo siga persiguiendo fines educativos equívocos afines a la obediencia, sumisión, adquisición de habilidades motrices o sociales, a la salud y la estética, al conocimiento moral, o el rendimiento.

Éstas cualidades atribuidas a la educación física, desde la que muchas veces se juzga su valía o utilidad en el currículo, en sí mismas no adquieren un valor educativo ajustado a las necesidades del ser humano que se educa, que re significadas por la reflexión crítica, y la capacidad creativa y propositiva del ser humano, nos permiten aprovechar el potencial educativo-cultural, de las practicas corporales o actividades físicas que se desarrollan en la praxis del educador físico, bien desde el juego, el deporte o el ocio.

De ésta manera, puede evidenciarse, como la educación física se ha instrumentalizado reproduciendo modelos de cuerpo, a través de mecanismos de control social, control ideológico, control sexual, sumisión, obediencia ciega, instrucción premilitar, adoctrinamiento político y religioso, control del tiempo libre de los individuos, entrenamiento físico-deportivo impuesto; entonces se pone en cuestionamiento el saber y la praxis de educación física y se buscan nuevos fundamentos capaces de responder y orientar el papel maestro respecto de la necesidad de intervenir críticamente en la corporeidad humana.

Así pues, considero de vital importancia para este proyecto, retomar el significado humano del cuerpo que no se define solo en las dimensiones biológicas y fisiológicas. El significado “humano” del cuerpo viene del hecho, de que es el cuerpo de una persona humana y está por tanto unido a la persona. Somos un “cuerpo tatuado”, Denis (1980), influenciado por cierta cultura somática dominante que varía en función de marcadores sociales como la clase social, el género, la etnia o el país, así como por las propias experiencias personales. En este sentido, Bourdieu (1986) habla del “habitus” como lo social inscrito en el cuerpo, es decir, ese conjunto de predisposiciones que condicionan nuestra forma de sentir, percibir y pensar, valorando la realidad y actuando en ella de un modo determinado.

El cuerpo es el medio expresivo de la persona el lugar donde toman forma concreta las posibilidades humanas; en todos los aspectos el cuerpo participa de la realización personal, el cuerpo como expresión de la persona es el lugar de toda humanización y de

toda cultura, no existe un pensamiento formado sin la participación del cuerpo; En educación hablamos de formar personas que habitan un cuerpo que no está separado de la integridad de los individuos, y formar a la persona es trabajarla en todas sus dimensiones (social, afectiva, política, cognitiva, corporal).

4.2 CUERPO Y EDUCACIÓN FÍSICA

La construcción social de la educación física y el cuerpo, nace de las relaciones de poder que se tejen alrededor del constructo social, convirtiéndose en cúmulo de configuraciones que históricamente se han venido concretando en realidades, formas de actuar, de vestir, la estética, los imaginarios, necesidades políticas, sociales, económicas, religiosas, culturales y educativas, que configuran el cuerpo como la medida de todas las cosas en un contexto que lo transforma, lo forma y deforma, a través de las representaciones simbólicas impuestas por la sociedad y la cultura.

Las técnicas y hábitos corporales que derivan de las relaciones de poder cultura-sociedad, son muestra de la manera cómo el hombre ha venido dejando de ser dueño de sí mismo, de cómo sobre su cuerpo están plasmadas las normas que la sociedad ha creado para regular su existencia, sumergido en una estructura social que no le permite ser libre, una sociedad que lo obliga al autogobierno del cuerpo y una sociedad que gobierna sus prácticas corporales, reproduciendo una cultura contra el cuerpo.

Esa cultura contra el cuerpo se ve reflejada, en una frecuente transculturación promovida por los medios de comunicación, que degeneran el concepto de cultura física relacionándolo con la tendencia mercantilista del cuerpo.²⁰

En esta perspectiva el cuerpo está ligado a fines culturales, como la estética, la moda, la salud, el desarrollo de las capacidades físicas o la competencia, de tal suerte que se ha condicionado el cuerpo al consumismo de productos como el cuerpo perfecto, el deportista exitoso, el culto al reconocimiento de logros, los récords, la competencia, la violencia y los reglamentos, entre otros, entendiendo el deporte como una manera de pacificación, como mecanismo de control y a su vez fortalece el imaginario consumista como conquistador de masas.

Este imaginario consumista que es fragmentación social y política estratificó no solo a las sociedades, sino que a su vez estratificó y definió el cómo y quiénes pueden acceder a la educación corporal, estableciendo así un cierto estatus y jerarquía a sus practicantes, definiendo por tanto el uso social y el ideal-modelo de cuerpo.

Pero esta cultura contra el cuerpo, no se configura solamente desde el deporte o la religión, tiene su parte en la moda misma, ejemplificada en los tatuajes, perforaciones, expansiones y modificaciones extremas del cuerpo, hacen parte de una adaptación-mutación cultural de las tribus indígenas, africanas o asiáticas que tienen su sustento y

²⁰ ¿CÓMO SE PUEDE SER DEPORTISTA?, exposición introductoria al congreso internacional de PHISPA realizado en el INSEP París, marzo de 1978.

arraigo en costumbres ancestrales, religiosas e ideologías que van más allá de la estética superficial del mercado y la aceptación de un grupo social.

La explotación laboral, es otro ejemplo de cultura contra el cuerpo, el énfasis sobre el consumo de ciertos productos alimenticios, los excesos en el consumo de drogas y alcohol como anomalía o fenómeno cultural de algunos grupos.

La cultura contra el cuerpo está imperceptiblemente inserta en las distintas formas de comunicarse, son capaces de modificar conductas comportamientos, moda o lenguaje y se distinguen por su carácter de identidad o pertenencia, se utiliza para encajar en un grupo social o para dar muestras de autonomía o sumisión em torno a ideas, paradigmas gustos afinidades. Sirven también como condicionantes de inclusión reproducen estereotipos y formas radicales de pensamiento que se manifiestan en grupos que funcionan bajo unos parámetros y jerarquías propios de una dictadura.

De esta manera, puede evidenciarse, como la educación física ha estado al servicio de intereses contrarios al desarrollo del ser humano; en términos de educación corporal, su acción ha estado influenciada por mecanismos de control social, control ideológico, control sexual, sumisión, obediencia ciega, instrucción premilitar, adoctrinamiento político y religioso, control del tiempo libre de los individuos, entrenamiento físico-deportivo sujeto a estándares de estética corporal.

4.3 LA EXPRESIÓN CORPORAL COMO ALTERNATIVA DESDE LA EDUCACIÓN

FÍSICA

La importancia de diseñar un currículo contextualizado en el desarrollo de la experiencia corporal, la expresión el cuerpo, el movimiento, la creatividad, la imaginación, el pensamiento crítico y la humanización, radica en sus múltiples posibilidades de abarcar al ser humano que se educa a través de una relación dialógica entre teoría y práctica que no solo nutre el desarrollo de las capacidades físicas o intelectuales, sino que promueve la interacción con otros individuos, en espacios de divertimento, deporte, ocio o recreación en los que se construyen, historias de vida, significados, amistades, valores, conocimientos, experiencias de vida y para la vida.

Esta tendencia de la educación físicas es desarrollada por Jean J. Morne y Jean Baurreau, a partir del estudio del deporte desde un enfoque antropológico, sus estudios abordan la posibilidad de que el ser humano descubra desde diferentes practicas corporales, formas de expresarse con el cuerpo, prácticas como el juego- tradicional, popular, el deporte, la recreación, la danza y muchas de las que involucran el cuerpo y el movimiento, se distinguen por los niveles de disfrute, camaradería o independencia, porque brinda experiencias diversas que pueden llegar a ser significativas o no.

La experiencia corporal nace en la Francia de los años 60 y es adoptada en Colombia por la universidad pedagógica nacional en el año 2000; el concepto de cuerpo desde esta perspectiva es como unidad significativa en tanto que el individuo es quien da significado al mundo que le rodea a partir de las relaciones que establece con su entorno.

Dentro de sus objetivos esta promover la idea de que cualquier actividad física, deportiva, fitness, la danza, el teatro, que involucre el cuerpo y el movimiento , es experiencia corporal, de manera tal que su intención es unificar todas las actividades corporales en un mismo objeto de estudio, la experiencia corporal, término que rompe el paradigma la actividad física segmentada y tradicional para dar paso a una propuesta de una educación física incluyente que se preocupa por el individuo que se desarrolla como ser humano y no únicamente como el hombre físicamente apto o dotado de habilidades físicas; su visión trasciende la idea del récord para centrar la mirada en la manera como el hombre se sitúa en el mundo, como lo interpreta y como le da significado a las experiencias que va viviendo.

Para esta tendencia la sociedad, debe preocuparse por humanizarse, desde el propio reconocimiento del hombre que es cuerpo, que es lenguaje y comunicación, la evolución de las practicas corporales, evidencian en este sentido una necesidad, así como una oportunidad de a provechar el valor que tiene las experiencias que se adquieren en grupo y que con ellas se contribuye a la construcción de valores sociales que cierran la brecha entre unos y otros sujetos.

Por lo anterior su mirada de la experiencia corporal es humanista, porque resalta los signicados que construyen los seres humanos a través de la sensación, percepción, el conocimiento, la conciencia, la crítica y la reflexión, a partir de las posibilidades del ser humano que es cuerpo en movimiento.

En el aspecto didáctico los recursos no son tan importantes, la atención se centra, en el maestro de educación física y como este a partir de múltiples recursos posibilita el aprendizaje y el proceso de construcción de conciencia corporal y de sujeto.

Metodológicamente su enfoque es deductivo centrado en la pregunta y enfatiza en la interrelación entre el ser humano y el contexto, así pues, el estudiante es un sujeto sentipensante actuante que a través del cuerpo se relaciona con los diferentes contextos en la búsqueda de sentido de su existencia sobre la base de la autoconstrucción personal como ser individual y social.

En cuanto al aprendizaje lo que se evalúa son los cambios que se producen al interior del sujeto en función de los cambios que logra en y para la sociedad, a la vez que va dando significado a aquellas prácticas que desde la educación física le permiten reconocerse como ser humano.

5. DISEÑO E IMPLEMENTACIÓN

5.1 PROPÓSITO DE FORMACIÓN

Este proyecto es una propuesta educativa que desde la pedagogía crítica invita a los estudiantes a cuestionar y desafiar los conocimientos, las creencias y prácticas que les son impuestas por la sociedad, la cultura y la educación; promueve la construcción de conciencia crítica abordando la “utopía”²¹ del cambio social y educativo; “En su práctica la pedagogía crítica es capaz de reconocer y potenciar espacios educativos de conflicto, resistencia y creación cultural con lo cual reafirma su confianza en el poder emancipador de la voluntad humana. Si bien se fundamenta en una base teórica– científica y en unas prácticas educativas que funcionan no hay pedagogía crítica sin utopía posible. Ésa que es como lo afirmó Freire una pedagogía de la esperanza”²².

“No hay pedagogía crítica sin utopía posible y que es ésta una pedagogía de la esperanza”; estas afirmaciones se retoman en este proyecto como oportunidad de profundos cambios en el pensamiento y en el actuar de los estudiantes y la sociedad, frente a las graves situaciones de violencia, abusos, desigualdades e injusticias en el marco de la corrupción política, la pobreza económica, social y cultural del contexto

²¹ “El término “utopía” solía hacer referencia a un objetivo codiciado, soñado y lejano, hacia el que el progreso debería, podría y habría de dirigirse para al final conseguir que los que van en su busca logran que el mundo se adaptase mejor a las necesidades humanas. No obstante, en los sueños contemporáneos la imagen del “progreso” parece haberse distanciado de la noción de mejoras compartidas para empezar a significar supervivencia individual.” Tiempos líquidos Pág. 145. Bauman Zygmunt.

²² Autor: Anónimo, (2018). Pedagogía crítica: diálogo y acción en la crisis de la modernidad, pág. 9

actual; entonces hablamos de utopía para referirnos o relacionar esos cambios con esas graves situaciones, aquellas que requieren un trato especial por sus niveles de complejidad y que necesitan un gran esfuerzo y tiempo de los actores implicados, para concretar un propósito y una acción transformadora que contrarreste esas, problemáticas o necesidades particularmente complejas.

Por lo anterior hablar de la pedagogía de la esperanza, es también hablar de un sentimiento de que todo es posible, que los cambios se pueden dar siempre que los seres humanos se unan, no como masas amorfas moldeadas por el poder o la ignorancia extrema, sino como individuos e intelectuales que resisten y combaten juntos, la deshumanización, la tiranía, la injusticia y la esclavitud del siglo XXI.

Desde la experiencia corporal, este proyecto es una invitación a superar las brechas de género, raza, estrato socio económico, para acercarnos a una realidad social, cultural y educativa más humanizada, a través de experiencias de aprendizaje que resignifican el concepto de cuerpo bio-fisiológico orientado al rendimiento y la estética.

Fortalecer desde la propuesta curricular, la integración de saberes, que contribuyan a una resignificación de la praxis educativa en educación física, para el desarrollo y construcción de un saber disciplinar y académico propio que transforme el imaginario social, que se tiene de nuestra profesión, respecto de qué educa, cómo lo educa y para qué, como parte de un proceso de formación encaminado a la humanización del ser y el desarrollo de sus potencialidades teniendo en cuenta las

dimensiones que lo constituyen como sujeto y lo hacen parte de un todo en la sociedad, la cultura y la educación.

En este sentido, el proyecto tiene como propósito potenciar el papel que desempeña el maestro en las dinámicas socioculturales, políticas y educativas a partir del ejercicio inacabado de la reflexión crítica y la capacidad creadora humana, con el fin de comprometer su acción educativa, que es también política en favor de una transformación cultural, social, democrática, justa y equitativa.

5.2 PRINCIPIOS PEDAGÓGICOS QUE ORIENTAN EL PROPÓSITO DE FORMACIÓN

La Pedagogía Crítica humaniza a través de la educación; es una opción de lucha por una vida cualitativamente mejor para todos mediante la construcción de una sociedad basada en las relaciones entre:

- **Comunicación:** Es un proceso esencial para la vida, permite que los seres humanos se expresen y compartan información entre sí, establezcan relaciones, lleguen a acuerdos y sean capaces de organizarse.
- **Diálogo:** El diálogo es el arte de concertar, entre dos o más personas, las contradicciones que manifiestan sus ideas y sentimientos, cuidando de respetar la diversidad de sus criterios, para concordar las semejanzas y diferencias entre sus ideas o estados de ánimo, con la explícita intención de comprender y ajustar sus diferencias, para lograr la comunicación interpersonal.

- **Humanización:** Es el proceso mediante el cual algo es dotado de cualidades humanas. El objeto de humanización puede ser una cosa, un animal, una persona, un conjunto de personas o una institución. Para entenderlo mejor es necesario comprender lo que son las cualidades humanas. Simbólicamente la palabra humano representa la cualidad consciente y deliberada que tienen las personas de ser empáticas, solidarias, afectivas, comunicativas, amorosas, sociales, racionales y relacionales. En contraposición, actuar deliberadamente en contra de la empatía, la solidaridad, el afecto, la comunicación, el amor, la sociedad, la razón y la relación se considera inhumano- deshumanizador.
- **Problematizar y proponer:** Permite a los estudiantes reconocer en su entorno posibilidades de acción frente situaciones que los afectan en la cotidianidad y así mismo generar cambios.
- **Reflexión y análisis crítico:** Mente abierta para considerar puntos de vista divergentes al propio, comprensión de la opinión de otras personas, flexibilidad para considerar alternativas y opiniones, justa imparcialidad en valorar razonamientos, honestidad para encarar los propios prejuicios, estereotipos o tendencias, comprensión desde el respeto por la diversidad y la diferencia.

5.3. OBJETIVO GENERAL DEL DISEÑO

El estudiante adquiere conciencia de la importancia de la educación física y el pensamiento crítico, como parte integral de la formación, desarrollo y crecimiento personal, pero sobre todo como uno de los caminos hacia la rehumanización.

5.4. OBJETIVOS ESPECÍFICOS DEL DISEÑO

- Participar con respeto y tolerancia en distintas actividades, evitando discriminaciones y aceptando las reglas establecidas, resolviendo los conflictos mediante el diálogo y la mediación.
- Conocer, vivenciar y valorar la diversidad de las actividades físicas, lúdicas y deportivas como elementos culturales, mostrando una actitud reflexiva, crítica y responsable desde la participación.
- Educar en Humanización a través de la educación física, la experiencia corporal, el pensamiento crítico y reflexivo, como parte del desarrollo integral de los estudiantes

5.5. CONTENIDOS

La elección de los contenidos y temas se realiza conforme a los intereses del proyecto por fomentar la participación activa, creativa, crítica y reflexiva de los estudiantes en la reelaboración de los mismos, de tal suerte que se abre la posibilidad a posteriores cambios o modificaciones, que surjan de la propia iniciativa y necesidad de los estudiantes, confiando en la pertinencia de implementar una educación física que comparte los principios de libertad, cooperación, trabajo en equipo, autocrítica, democracia, autonomía, diálogo, humanización consenso y acuerdos de la pedagogía crítica, con el fin de abrir espacios de formación en los que el estudiante sea un actor fundamental de sus procesos de formación.

Se busca a su vez, que el proyecto, mediante la puesta en escena de cada actividad, refleje su interés particular por la búsqueda inacabada de un ser humano

libre que construye y se construye en sociedad a partir de sus aciertos y dificultades, pero sobre todo se pretende brindar la posibilidad de que los actores involucrados tanto maestros como estudiantes y comunidad en general sean partícipes de su propia transformación en el devenir de la humanización del ser y el saber.

A modo de no imponer la voluntad del maestro en contradicción con el proyecto, y con el propio PEI, se espera que los estudiantes en uso de su autonomía y creatividad, en compañía del maestro logren consolidar una propuesta formativa que integre un saber interdisciplinar y transversal, que contribuya en la formación holística del estudiante y el maestro, para que luego se vea reflejado en la comunidad educativa, bien sea dentro o fuera de la escuela.

5.6. METODOLOGÍA

Humanizar a través de prácticas pedagógicas y ambientes de aprendizaje que desde la educación física orienten, procesos de pensamiento crítico a través del descubrimiento, la indagación, el diálogo, la concertación y los acuerdos, como parte de la responsabilidad social y cultural de educar en la participación, inclusión y el desarrollo personal.

Este proyecto, se apoya en dos enfoques metodológicos que se consideran puede aportar a una mayor rigurosidad y comprensión del contexto y realidad en el que se desarrolla la propuesta, por sus cercanías teóricas y porque en ambas se privilegia la interacción dialógica entre sujetos que construyen conocimiento,

conscientes de su realidad, su devenir histórico y humano; por un lado, se desarrolla el enfoque desde la pedagogía crítica y por el otro la investigación acción participativa.

Desde el enfoque de la pedagogía crítica, humanizar a través de prácticas pedagógicas y ambientes de aprendizaje que desde la educación física orienten, procesos de pensamiento crítico a través del descubrimiento, la indagación, el diálogo, la concertación y los acuerdos, como parte de la responsabilidad social y cultural de educar en la participación, inclusión y el desarrollo personal. Es una propuesta educativa que invita a cuestionar y desafiar la dominación, las creencias y los paradigmas, que legitiman fenómenos de violencia, económica, política, social y cultural; es una lucha por la igualdad y justicia social que se cimenta en el conocimiento que se construye con el otro y las posibilidades que tienen los sujetos de colaborar para transformarse a sí mismos, transformar su realidad y transformar la sociedad.

Orlando Fals Borda, postula el método del estudio-acción, el que más tarde se denominará investigación acción participativa (IAP) fundada en los años 70, como praxis frente a los problemas derivados de la dependencia, la acción imperialista y la explotación oligárquica, además postula el empleo de técnicas de observación participante y de observación por experimentación (Participación-Intervención) que conllevan la implicación del investigador en la realidad y en los procesos sociales. “Este sociólogo y educador aplicó en sus investigaciones el método de la Investigación Acción Participativa (IAP). Según sus ideas, la metodología de la investigación- acción participante se aplica para ayudar a producir cambios radicales en la sociedad”. Bisquerra, (2000).

¿Qué es la investigación acción participativa?

Es un enfoque investigativo y una metodología de investigación, aplicada a estudios realizados sobre realidades humanas; se refiere a una orientación teórico-filosófica en torno a como investigar.

Como metodología hace referencia a procedimientos específicos para llevar adelante una investigación como estudio científico diferente a la investigación tradicional. Supone un proceso modesto y sencillo al alcance de todos (“la ciencia no deja de ser ciencia por ser modesta” Fals Borda) citado por Bisquerra, (2000), pero a la vez que lleve a la participación procesual, a asumir crítica y estructuralmente la realidad, a la reflexión seria y profunda de sus causas y tendencias, a conclusiones científicas, a estrategias concretas y realizables, a una planeación, a una praxis-acción renovada y transformadora en la que vaya interviniendo toda la comunidad, a una continua reflexión sobre la praxis para hacerla cada vez más liberadora y transformadora de la realidad.

Así pues, el ejercicio metodológico se divide en 4 fases:

1. Revisión bibliográfica: Diagnostico y problematización.

➤ Presentación de la primera propuesta de proyecto educativo.

2. Diagnóstico del contexto: Se lleva a cabo la caracterización contextual, del grupo, el sector, la comunidad de con la que se va a trabajar, se revisan aspectos como, el estrato socio económico, institución, estudiantes, PEI, Misión, filosofía visión institucional.

- Se identifican problemáticas, necesidades e intereses del grupo a trabajar.
- Se realizan ajustes a la propuesta educativa, de acuerdo a las nuevas necesidades encontrados y se evalúa la pertinencia de los cambios.

3. Implementación: Se planifican los contenidos y las clases.

- Se lleva a cabo la ejecución del proyecto: Metodología y didáctica.
- Recolección de los resultados de cada sesión clase en los formatos de evaluación y análisis de la experiencia.
- Análisis y reflexión sobre lo planeado y ejecutado en cada sesión de clase.
- Se realizan nuevos ajustes de acuerdo con las dificultades del proyecto, a fin de mejorarlo.

4. Sistematización: Evaluación, autoevaluación, coevaluación y reflexión de la experiencia educativa.

- Se elaboran las conclusiones.
- Se describen los aprendizajes y dificultades del proceso.

Cada sesión de clase es un proceso reflexivo que parte de la acción a la reflexión y retorna de nuevo a la acción como un ejercicio constante de evaluación de lo

aprendido, una retroalimentación que se realiza a través de cuestionarios que buscan expresar emociones sentimientos y aprendizajes significativos; los resultados se expresan cualitativamente a través de la praxis y los cambios en la conducta o los comportamientos de los sujetos de la investigación, de cómo manifiestan su pensamiento-conciencia crítica.

La relación entre lo planeado y lo ejecutado es una reconstrucción que se realiza entre estudiante, maestro, como un acto democrático, participativo y de respeto, que responde a las necesidades e intereses del contexto en que se ejecuta el proyecto.

Cada sesión cuenta con el desarrollo de un análisis, a manera de diario de campo que describe la experiencia de la praxis de manera más visceral si se quiere, profunda y espontánea, en cuanto al sentir del maestro y de los estudiantes, se determinan avances o retrocesos en el proceso, desde lo cualitativo, a partir del diálogo, el consenso y la libertad de expresión-comunicación.

5.7. DIDÁCTICA

Generar espacios de formación que, desde el juego, la recreación y el deporte, permitan al estudiante ir de la acción a la reflexión y viceversa, partiendo de su propia experiencia, procurando cultivar el ejercicio de la pregunta, formulación de proyectos en función de una transformación social y personal en términos de humanización del saber y de la práctica.

El modelo didáctico que se espera implementar insertar referencia está constituido por el modelo contextual o socio comunicativo, que se entiende como “los

modos diversos de valorar y comprender una misma realidad, el modelo parte del papel del medio, en tanto acción que en él y desde él se desarrollan los seres humanos.

La interrelación entre los participantes es la base de la comunicación, y se ha de partir de los valores relaciones y modos de intercambio entre la totalidad de los participantes, procurando interpretar en su globalidad las acciones y reacciones, así como su incidencia en los procesos de enseñanza-aprendizaje”.

5.8. EVALUACIÓN

La evaluación se realizará al final de todas las clases, con el fin de siempre estar mejorando y corrigiendo desaciertos en la práctica docente y en el desempeño de los estudiantes.

La evaluación será de tipo cualitativo, tendrá más relevancia sobre aquella de tipo cuantitativo, se utilizarán preguntas que orienten la evaluación hacia la autocrítica, más que al rendimiento o logros.

Con el fin de afianzar las relaciones humanas y los valores mencionados en los contenidos se desarrollará la co-evaluación, hetero-evaluación y auto-evaluación, procurando que los aportes sean de tipo formativo, más que correctivo en razón a actitudes, aptitudes, talentos o rendimiento.

6. EJECUCIÓN PILOTO

6.1 CARACTERIZACIÓN DE LA INSTITUCIÓN

COLEGIO CLASS I.E.D DESCRIPCIÓN DEL P.E.I

| | | |
|--|---|--|
| FECHA: 10 DE OCTUBRE 2011 | TUTOR: LIC. IBETTE CORREA ESTUDIANTE: IVÁN MAURICIO OBANDO BERMÚDEZ 2006120051 | Asignatura: Educación física Y religión. |
| Caracterización socioeconómica: Teniendo en cuenta el diagnóstico socioeconómico anual que hace el colegio a través del área de orientación, los resultados sugieren que más de la mitad de los estudiantes proceden de familias nucleares y poseen vivienda propia. En cuanto a la convivencia intrafamiliar la mayoría manifiestan que son relaciones afectivas y se preocupan por brindarles protección en salud y nutrición adecuada. | | Profesor: Jesús Gonzáles Descripción: la institución no cuenta con profesor de educación física para la primaria. Las clases por lo general son de futbol o juego libre. |
| Localidad: 8 Kennedy | Ubicación espacial: El colegio está ubicado en la ciudad de Bogotá D.C., cerca al río Tunjuelito. La sede A se ubica en el barrio class UPZ 81-Gran Britalia, la sede B se ubica en el barrio Nueva Roma y la sede C se ubica en el barrio Roma, las sedes B y C se ubican en la UPZ 48 Timiza. Tiene como linderos los barrios Class, Britalia, Antonio José de Sucre y el Rubí. La sede A se encuentra separa de las sedes B y C por la avenida Agoberto Mejía (avenida abastos), las sedes B y C se encuentran cerca de la Avenida Primero de Mayo. | Tipo de actividad: Educación técnica para el trabajo, bajo la especialidad de arte, diseño gráfico y tecnología. |

DESCRIPCIÓN DEL P.E.I

| | | |
|--|---|--|
| FECHA: 10 DE OCTUBRE 2011 | TUTOR: LIC. IBETTE CORREA ESTUDIANTE: IVÁN MAURICIO OBANDO BERMÚDEZ 2006120051 | Ideal de hombre: Se forman seres únicos e íntegros con una visión clara de su futuro, individuos que vivan y trabajen por la paz y la justicia, como fundamento para la convivencia humana. |
| CURRÍCULO: NECESIDADES, PROBLEMAS, OPORTUNIDADES SOCIOCULTURALES: El colegio Técnico Class, ha identificado una serie de situaciones problema, dentro y fuera de la institución, que hacen parte de la realidad de los estudiantes y que se reflejan en problemáticas como; relaciones inadecuadas con sus pares expresadas en situaciones de violencia, conductas delictivas (pandillismo, robos menores, venta y consumo de SPA, vandalismo y otros), que traen como consecuencia deterioro en la convivencia escolar, bajo rendimiento académico y relaciones conflictivas con sus familias. Se identifica que no todas las familias son estructuradas y que presentan dificultades de tipo económico y social que afectan directamente a los hijos, ocasionando problemas de baja autoestima, aumento de las situaciones de maltrato, abuso sexual, consumo de SPA, iniciación de relaciones sexuales tempranas, embarazos adolescentes, entre otros, que complejizan la realidad de nuestra institución. Así mismo las familias presentan dificultades en la crianza de los hijos, donde se evidencia falta de comunicación, afecto, formación en principios y valores, establecimiento de normas, límites, cuidado, atención y acompañamiento escolar. | | |

| Lineamientos curriculares | Fundamentos curriculares | Finalidades | Relación con otras disciplinas | Modelo pedagógico |
|--|--|--|---|---|
| <ol style="list-style-type: none"> 1. Currículos abiertos y flexibles 2. Currículos flexibles y contextualizados 3. Currículos contextualizados y significativos 4. Currículos significativos e integrados 5. Currículos interdisciplinarios 6. Competencias básicas: <ol style="list-style-type: none"> a) Competencias comunicativas. b) Competencias en matemáticas. c) Competencias ciudadanas d) Competencias sociales y humanas. e) Competencias laborales generales. f) Competencias laborales específicas | <ul style="list-style-type: none"> • Ofrecer un conjunto de disciplinas dentro del grupo de campos del conocimiento, haciendo énfasis básico de ellas. • Deconstruir y reconstruir un currículo útil, entendido como el conjunto de transferencias que se deben plantear para que los contenidos dentro de cada disciplina cobren sentido para los estudiantes • Propiciar en cada campo del conocimiento espacios de participación en donde se logre una muestra de los avances de la comunidad educativa, de los estudiantes en su camino de formación. | <p>Identificar el currículo institucional como oportunidad que a lo largo de la experiencia educativa tiene un niño, niña o joven, cuando eligen al colegio técnico class, para desarrollar sus talentos y posibilidades formativas en algunos campos de conocimiento o y/o disciplinares o en el ámbito y contextos generales que prepara la institución año tras año para ellos.</p> | <p>En la institución se conciben como estrategias de integración para el desarrollo del proceso curricular.</p> <p>INTERDISCIPLINARIEDAD: Para trabajar en la perspectiva investigativa de proyectos o problemas en donde exista una relación de hechos y el planteamiento de posibles alternativas de solución a los mismos, que requiera del diálogo disciplinar, creando así nuevas formas de conocimiento para el estudio de la realidad con desarrollo del pensamiento más complejo.</p> <p>TRANSDISCIPLINARIEDAD: Estrategia donde desaparecen los límites entre las diversas disciplinas y se constituye un sistema total que sobrepasa el plano de las relaciones e interacciones entre las disciplinas. TRANSVERSALIDAD: Vincula estrecha y horizontalmente sin ánimo de dominación, sino de diálogo y comunicación el conocimiento universal y particular, el conocimiento sistematizado por las disciplinas académicas con el conocimiento de la vida cotidiana, el conocimiento objetivo con el subjetivo; visualiza la totalidad de la cultura que existe en la sociedad; erradica del currículo todo atisbo de discriminación (SED. Reorganización curricular por ciclos).</p> | <p>En marcado en la Corriente constructivista (totalizante). El colegio Técnico Class IED asume como modelo pedagógico institucional, La Enseñanza para la Comprensión (con énfasis en la educación básica) y El Aprendizaje Significativo Mediado (con énfasis en la educación media) intentando responder de una manera pertinente a las demandas de la época, en una línea cognoscitivista, metacognitiva, que se focaliza hacia el potenciar estudiantes inteligentes, fuertes interiormente, de altas competencias interpretativas, argumentativas, propositivas, comunicativas y con una clara capacidad para interactuar con otros, el medio y por supuesto con su Yo.</p> |

DIAGNÓSTICO/OBSERVACIONES/DESCRIPCIÓN DEL CONTEXTO O INSTITUCIÓN EDUCATIVA: El currículo y los programas intra y extracurriculares son concebidos como estrategias escolares que permiten esa educación integral y armónica, en el contexto de la ciencia, la pedagogía y la tecnología, que permitan al (la) estudiante acceder a las disciplinas y a niveles superiores del conocimiento. El estudiante Class se educa en un ambiente de aprecio por lo bello, en el que se formará su dimensión y sensibilidad estética y aprenderá a valorar y a distinguir las manifestaciones artísticas dentro de una visión universal.

**COLEGIO CLASS I.E.D
DESCRIPCIÓN DEL P.E.I**

| | | |
|---|--|---|
| FECHA: 10 DE OCTUBRE 2011 | TUTOR: LIC. IBETTE CORREA | El nombre del colegio Class significa: Confederación latinoamericana de acción social, fue fundado en el año de 1970, bajo la jurisdicción de la comunidad Claretiana y cuyas siglas conforman el nombre del barrio en el cual se ubica el colegio. |
| DIRECCIÓN: Sede A: carrera 80 I # 57b-50 sur Sede B: Calle 56 A sur #78 A-20 Sede C: Calle 57 A sur #78 N-21 | ESTUDIANTE: IVÁN MAURICIO OBANDO BERMÚDEZ 2006120051 | |
| TELÈFONOS: 7764943 - 7774028 - 7770391 | | |

| MISIÓN | VISIÓN | ENFOQUE PEDAGÓGICO | ORGANIZACIÓN ADMINISTRATIVA | MANUAL DE CONVIVENCIA DERECHOS Y DEBERES | RECURSOS MATERIALES DE EDUCACIÓN FÍSICA |
|---|--|--|---|---|---|
| El Colegio Técnico CLASS como IED, proporciona a la comunidad un servicio educativo eficiente, que en el quehacer diario posibilita a los estudiantes, a través del conocer, del ser, del hacer y del vivir juntos, ser personas exitosas y transformadoras | El colegio Técnico Class proyecta para el año 2015, consolidar el programa de "Educación media fortalecida y con mayor acceso a la educación superior" vinculándose con instituciones que ofrezcan alternativas de estudio que respondan a los intereses, necesidades y expectativas de la comunidad, especialmente en el campo de las artes. Enfoca su trabajo hacia una sociedad continuamente cambiante con énfasis en la formación artística y el desarrollo de procesos comunicativos, convivenciales y de liderazgo. | Enseñanza para la comprensión y el aprendizaje significativo mediado (David Ausubel). El enfoque pedagógico institucional pretende provocar una reflexión profunda en los docentes; encargados en primera instancia de administrar el currículo y en general a padres de familia y estudiantes como usuarios finales involucrados en el proceso de una sociedad que cambia cíclicamente, que por ende educativo que se cauce con la implementación de modelos pedagógicos pertinentes enmarcados en el paradigma de la corriente constructivista (totalizante) propicien innovaciones y transformaciones profundas en los | <ul style="list-style-type: none"> ● Rectoría. ● Consejo directivo. ● Consejo académico. ● Tesorería y coordinación administrativa. ● Secretaria académica. ● Biblioteca. ● Almacén. ● Bienestar. ● Pagaduría. | <p>Se entiende por DERECHO la facultad que tienen todos los y las estudiantes del Colegio Class para actuar libre y correctamente de acuerdo con las normas de convivencia social y las contenidas en el presente Acuerdo para la Convivencia. Art. 15 (Ley 1098)</p> <p>EJERCICIO DE LOS DERECHOS Y RESPONSABILIDADES.</p> <p>Es obligación de la familia, de la sociedad y del Estado, formar a los niños, las niñas y los adolescentes en el ejercicio responsable de los derechos. Las autoridades contribuirán con este propósito a través de decisiones oportunas y eficaces y con claro sentido pedagógico.</p> <p>Se entiende por DEBERES las obligaciones que corresponden a todos y cada uno de los y las estudiantes del COLEGIO CLASS IED, consigo mismo, con la Institución, con los demás integrantes de la comunidad y con la sociedad en general. A todo derecho le corresponde un deber</p> | <ul style="list-style-type: none"> ● Balones de futbol. ● Balones de baloncesto ● Balones y redes de voleibol ● Aros ● Lazos ● Conos ● Discos ● Colchonetas ● Juegos de mesa ● Canchas múltiples ● Patios grandes junto a las canchas. |

| | | | | | |
|--|--|---|--|---|--|
| | | <p>procesos de enseñanza y aprendizaje institucionales.</p> <p>“EL CONOCIMIENTO Y EL ARTE COMO HERRAMIENTAS PARA LA COMUNICACIÓN, EL LIDERAZGO Y LA CONVIVENCIA”</p> | | <p>o compromiso. (Art. 15 Ley 1098).El niño, la niña o el adolescente tendrá o deberá cumplir las obligaciones cívicas o sociales que correspondan a un individuo de su desarrollo. Son deberes del estudiante: 1. Portar la agenda escolar todos los días. 2. Asistir todos los días, puntualmente al colegio, portando los implementos necesarios para el desarrollo de las actividades escolares. 3. La hora de ingreso a la institución debe ser de estricto cumplimiento, etc.</p> | |
|--|--|---|--|---|--|

La filosofía de la institución está enmarcada dentro de los fines de la educación Colombiana, de conformidad con el artículo 67 de la constitución política y con la Ley general de educación, la cual en su artículo primero define la educación como: “un proceso de formación permanente, personal, cultural y social que se fundamenta en una concepción integral de la persona humana, de su dignidad, de sus derechos y de sus deberes”.

PRINCIPIOS FILOSÓFICOS:

- El respeto por la vida.
- Desarrollo e integración de aptitudes, actitudes y habilidades dirigidas hacia la formación y capacitación para el trabajo.
- Formación integral con criterio humano.
- Principio de autonomía basado en la autodisciplina, autorregulación y autoformación.
- Rescate de la autenticidad, la tradición cultural y los valores patrios.

PRINCIPIOS INSTITUCIONALES:

1. La más alta prioridad del colegio es el educando, hacia él se encamina la capacidad de servicio de la institución.
2. Respeto a las personas y a sus diferencias.
3. Los mínimos de convivencia social, moral y cívica (respeto, responsabilidad, honestidad, tolerancia y justicia) como soportes de convivencia institucional.
4. La acción educativa está abierta al cambio, al aprendizaje permanente y a la innovación.
5. La capacidad de trabajo en equipo como potencial valioso y fundamental de la institución.
6. El afecto y el buen trato como pilares de las relaciones interpersonales.
7. La libertad de opinión basada en la veracidad de una buena comunicación
8. El arte como expresión humana que posibilita el desarrollo de habilidades comunicativas.
9. La investigación como estrategia para el desarrollo humano.
10. La educación media fortalecida y con mayor acceso a la educación superior como estrategia de permanencia del estudiante en el sistema educativo.
11. La equidad como disposición a dar a cada cual lo que se merece. Expresa en el sentido de justicia con que se opera en la institución en cuanto a la toma de decisiones, juicios derivados de las evaluaciones, las formas de reconocimiento al mérito académico y la imparcialidad hacia los diferentes estamentos de la institución.
12. La responsabilidad social es decir la capacidad de tener una respuesta creativa, pertinente y coherente ante determinados sucesos, circunstancias o problemas sociales.
Ver en todos los problemas el principio de oportunidad, aprovechar el momento y transformarlo en una situación mejor, en beneficio de cada uno de los miembros de la comunidad educativa y de la sociedad en general.
13. La autonomía, expresada en el actuar con libertad y el tomar las propias decisiones, implica responsabilizarse de las actuaciones y de las consecuencias de las mismas. La autonomía se ejerce en el cumplimiento de las funciones y responsabilidades asignadas.
14. la integridad entendida como preocupación constante por la persona, por el fomento del humanismo, que implica el respeto por los valores y referentes académicos que configuran el “étos” formativo.
15. La tolerancia, referida al respeto y a la aceptación de la diversidad. Hemos de aceptar que ser diferentes o pensar y tener ideas contrarias, no implica ser rivales o enemigos. Estas diferencias aceptadas y aprovechadas nos conducirán a un progreso constante y a la solución de conflictos.
16. La conciliación articulando las necesidades de cada una de las partes en conflicto dando lugar al beneficio mutuo. Implica que cada una de las partes pueda exponer sus razones y a su vez que cada pare escuche para llegar a acuerdos de manera consensuada.

La información contenida en este cuadro se basa estrictamente en el PEI del COLEGIO TÉCNICO CLASS I:E:D.

6.2 MICRODISEÑO

6.2.1 CRONOGRAMA

| CRONOGRAMA DE IMPLEMENTACION DEL PCP | | | |
|--------------------------------------|----------------------|---|--|
| SESIÓN | FECHA | UNIDAD DIDACTICA | TEMA |
| 1 | 1septiembre 2011 | Análisis y diagnóstico de grupo | <ul style="list-style-type: none"> • Participación y trabajo en equipo • Relaciones de poder • La clase de educación física como un espacio para la reflexión, el diálogo y los acuerdos. |
| 2 | 8septiembre 2011 | | El Deporte en la cultura y la sociedad |
| 3 | 15septiembre 2011 | El deporte en la cultura y la sociedad | Deportes y juegos adaptados: un espacio de humanización |
| 4 | 22septiembre 2011 | Cuerpo y movimiento: El lenguaje de la creatividad. | Pintura corporal todos hacemos un cuadro humano con un mensaje que quisiéramos darle a la sociedad. |
| 5 | 30septiembre 2011 | Juegos y antepasados | Conociendo nuestra identidad: Deportes y juegos tradicionales Bolo criollo, Cucunuba, trompo, canicas, rana tejo, etc. |
| 6 | 8octubre 2011 | | |
| 7 | 20Octubre 2011 | Expresión corporal | Cuerpo y movimiento: El lenguaje de la creatividad. |
| 8 | 27octubre 2011 | Expresión corporal | Cuerpo y movimiento: El lenguaje de la creatividad. Evaluación final. |

Fuente: Elaboración propia a partir de las fechas establecidas por el colegio Class y la universidad.

6.2.2 PLAN DE CLASE

COLEGIO CLASS I.E.D
PLAN DE CLASE #1

| FECHA: 1 SEPTIEMBRE DE 2011 | | TUTOR: LIC.IBETTE CORREA | | OBJETIVOS DE LA CLASE | |
|--|---|--|---|---|--|
| | | ESTUDIANTE: MAURICIO OBANDO 2006120051 | | Desarrollar mediante el juego, actividades que conduzcan a un primer análisis y diagnóstico de grupo. | |
| LOCALIDAD: 8 KENNEDY | | HORARIO: 1:20 - 3:00 pm EADAES: 9-10 años | | Establecer diálogos y acuerdos que permitan a los estudiantes participar de la planeación de las clases. | |
| GRUPO | GRADO | Establecer relaciones basadas en el respeto e integración de forma participativa en actividades de grupo, desarrollando actitudes de solidaridad y tolerancia. | | | |
| CONTENIDOS | TEMA | DURACIÓN (TIEMPO) | ORGANIZACIÓN DE LAS ACTIVIDADES | DESCRIPCIÓN | EVALUACIÓN CUALITATIVA |
| ANÁLISIS Y DIAGNOSTICO DE GRUPO EL FENÓMENO DEPORTIVO EN LA CULTURA Y SOCIEDAD. | DEPORTE, JUEGO Y JUGUETE COMO ESPACIO PARA LA CULTURA | 60 MIN | <ul style="list-style-type: none"> Saludo de bienvenida y presentación. Calentamiento Por grupos crear carro de carreras | <ul style="list-style-type: none"> Cogidos, la lleva. Diseño de juguete y pista con material reciclable | Simplemente logramos un acercamiento, para ver la disposición de los niños para las actividades, creatividad, participación y trabajo en equipo. |
| | | 20 MIN | <ul style="list-style-type: none"> Pista de obstáculos. zancos | <ul style="list-style-type: none"> Por grupos presentar la organización de la pista, normas y variantes. | Participación, respeto, liderazgo, trabajo en equipo, solidaridad. |
| | | 20 MIN | <ul style="list-style-type: none"> Reflexión sobre el desarrollo general de las actividades. Diálogo con referencia al desarrollo de las actividades futuras de acuerdo a intereses de los estudiantes. | <ul style="list-style-type: none"> Discusión en mesa redonda, buscando que todos los estudiantes aporten con sus impresiones, críticas y sugerencias. Compartir una bebida. | Pertinencia en los acuerdos, la clase de educación física como un espacio para la reflexión, el diálogo y los acuerdos. |

APORTES O SUGERENCIAS: Procurar distribuir y respetar los tiempos de las actividades con el fin de permitir que todos los estudiantes participen. Respetar las "sanciones" que se ponen ante las agresiones con el fin de fomentar el respeto. Planear actividades en las que se pueda involucrar a toda la comunidad estudiantil. Para futuras actividades tener en cuenta elementos como patines, bombas de agua, match, deportes como el microfútbol, baloncesto y voleibol. Planear actividades que incluyan el desarrollo de la creatividad como el dibujo, la pintura y el teatro. Reforzar con actividades el respeto, la tolerancia y la participación.

COLEGIO CLASS I.E.D
PLAN DE CLASE #2

| | | | |
|-----------------------------|-------|---|--|
| FECHA: 8 SEPTIEMBRE DE 2011 | | TUTOR: LIC.IBETTE CORREA | OBJETIVOS DE LA CLASE |
| | | ESTUDIANTE: MAURICIO OBANDO 2006120051 | Desarrollar mediante el juego, actividades que conduzcan a resolver dificultades en el trabajo de grupo y discriminación de género. |
| LOCALIDAD: 8 KENNEDY | | HORARIO: 1:20 - 3:00 pm EADADES: 9-10 años | Establecer diálogos y acuerdos que permitan a los estudiantes mejorar la convivencia, el respeto y el trabajo en grupo. |
| GRUPO | GRADO | | Reconocer que en el juego se pueden evidenciar situaciones de la cotidianidad, tales como normas, jerarquías, roles, derechos y deberes. |

| CONTENIDOS | TEMA | DURACIÓN (TIEMPO) | RECURSOS MATERIALES | ORGANIZACIÓN DE LAS ACTIVIDADES | DESCRIPCIÓN | EVALUACIÓN CUALITATIVA |
|-------------------------------------|--|-------------------|--|--|--|--|
| EL DEPORTE EN LA CULTURA Y SOCIEDAD | LA CULTURA DEL JUEGO Y EL NIÑO QUE JUEGA EN SOCIEDAD | 40 MIN | <ul style="list-style-type: none"> • Pelotas • Tapas • Palos • Cuadernos | <ul style="list-style-type: none"> • Ponchados • Germis | <ul style="list-style-type: none"> • Calentamiento: Disposición para las actividades. • Organización por grupos mixtos. • Establecimiento de reglas de juego y variantes. | Participación Y trabajo en equipo. |
| | | 40 MIN | <ul style="list-style-type: none"> • Pelotas • Aros • Colchonetas • Costales | <ul style="list-style-type: none"> • Robar la bandera • Balón mano | Se conforman equipos buscando identificar los roles, habilidades, estrategias, resolución de problemas, lenguaje e inclusión de las niñas. | Relaciones de poder. Liderazgo o aislamiento Colaboración, tolerancia, respeto. |
| | | 20 MIN | <ul style="list-style-type: none"> • Hojas • Lápiz • Esfero • Colores | <ul style="list-style-type: none"> • Reflexión escrita o dibujada sobre el desarrollo general de las actividades. | Discusión en mesa redonda, buscando que todos los estudiantes aporten con sus impresiones, críticas y sugerencias. Compartir una bebida. | Cohesión y coherencia en los aportes. |

| |
|------------------------|
| APORTES O SUGERENCIAS: |
|------------------------|

COLEGIO CLASS I.E.D
PLAN DE CLASE #3

| | | | |
|-------------------------------------|-------------------|---|---|
| FECHA: 15 SEPTIEMBRE DE 2011 | | TUTOR: LIC.IBETTE CORREA | OBJETIVOS DE LA CLASE |
| | | ESTUDIANTE: MAURICIO OBANDO 2006120051 | Desarrollar la capacidad de convivir juntos, reconociendo y valorando al otro como persona y ser humano en situaciones de discapacidad física |
| LOCALIDAD: 8 KENNEDY | | HORARIO: 1:20 - 3:00 pm | Cultivar el sentido de lo humano de las practicas corporales en educación física adaptadas a personas con discapacidad física Propiciar un sentido crítico-reflexivo de inclusión y respeto por la diversidad |
| GRUPO: 02 | GRADO: 402 | EDADES: 9-10 años | |

| CONTENIDOS | TEMA | DURACION (TIEMPO) | RECURSOS MATERIALES | ORGANIZACIÓN DE LAS ACTIVIDADES | DESCRIPCIÓN | EVALUACIÓN CUALITATIVA |
|--|---|-------------------|---------------------|---|--|--|
| EL FENOMENO DEPORTIVO EN LA CULTURA Y SOCIEDAD | DEPORTE Y JUEGO ADAPTADO O UN ESPACIO PARA LA | 30 MIN | Sacos Cordones | Se distribuyen cuatro equipos de trabajo mixtos, donde sus integrantes irán vendados a excepción del líder guía | Se recrean situaciones donde se priva del sentido de la vista y se alternan distintas formas de comunicación que no sea la palabra hablada superando dificultades u obstáculos | Se espera que los estudiantes al final de las actividades logren: Relacionar las situaciones de juego en condiciones discapacidad, con situaciones de la realidad en términos de dificultad motriz e inclusión. Ser receptivos y propositivos ante una problemática social y humana de exclusión Hallar el sentido de lo humano en la comprensión de la igualdad, respeto y diversidad de la población discapacitada |

| | | | | | | |
|--|--------------|--------|--|--|--|---|
| | HUMANIZACION | 50 MIN | Bombas Aguas Jabón Colchonetas Bolsas Costales Pimpones Cucharas Conos Aros Balde Balones | <ul style="list-style-type: none"> El grupo se divide en dos equipos mixtos que irán superando los obstáculos del circuito por parejas Por equipos se jugará voleibol con bombas de agua y balones | <ul style="list-style-type: none"> Para el desarrollo de estas actividades se alternan lanzamientos, agarres y saltos amarrados con la mano menos dominante y sin las manos simulando situaciones de discapacidad física Se juega voleibol sentado recreando la situación de un discapacitado en silla de ruedas | INDICADORES: <ul style="list-style-type: none"> Participación en el dialogo de grupo Comentarios u opiniones sobre experiencias personales con población discapacitada Producto final de las respuestas a las tres preguntas |
| | | 20 MIN | Hojas Lápiz Esfero Colores | <ul style="list-style-type: none"> Dialogo grupal Se plantean tres preguntas que permitan relacionar las actividades realizadas con los objetivos de la clase | Se abre la discusión que permita orientar el trabajo realizado con la reflexión escrita que elaboraran individualmente los estudiantes con el fin de recoger el sentir y el pensar de los estudiantes frente a la temática que se desarrollo con las actividades | |

APORTES O SUGERENCIAS

COLEGIO CLASS I.E.D
Plan de clase #4

| | | | |
|------------------------------|-------|--|--|
| FECHA: 22 SEPTIEMBRE DE 2011 | | TUTOR: LIC.IBETTE CORREA | OBJETIVOS DE LA CLASE |
| | | ESTUDIANTE: MAURICIO OBANDO 2006120051 | Posibilitar mediante la pintura corporal el respeto por la mujer y la capacidad creativa. |
| LOCALIDAD: 8 KENNEDY | | HORARIO: 1:20 - 3:00 pm EADAES: 9-10 años | Establecer diálogos y acuerdos que permitan a los estudiantes mejorar la convivencia, el respeto y el trabajo en grupo. |
| GRUPO | GRADO | | Reconocer que en el juego se pueden evidenciar situaciones de la cotidianidad, tales como normas, jerarquías, roles, derechos y deberes. |

| CONTENIDOS | TEMA | DURACION (TIEMPO) | RECURSOS MATERIALES | ORGANIZACION DE LAS ACTIVIDADES | DESCRIPCIÓN | EVALUACION CUALITATIVA |
|--|---|-------------------|--|---|--|--|
| Cuerpo y movimiento: El lenguaje de la creatividad. | Pintura corporal todos hacemos un cuadro humano con un mensaje que quisiéramos darle a la sociedad. | 30 MIN | <ul style="list-style-type: none"> • Pintura corporal • Ropa vieja • Ropa de cambio | <ul style="list-style-type: none"> • Se organizan 5 grupos de trabajo de elección libre • Se prepara la propuesta | <ul style="list-style-type: none"> • Calentamiento: Disposición para las actividades. • Organización por grupos mixtos. • Se planea un mensaje social sin necesidad de explicar con palabras. | Participación Y trabajo en equipo. |
| | | 50 MIN | | <ul style="list-style-type: none"> • Se planean y ejecutan los diseños en cada uno de los integrantes. | <ul style="list-style-type: none"> • Cada grupo expone el trabajo realizado. • Todos formamos un lienzo con nuestros cuerpos y así unimos todos los mensajes. | Relaciones de poder. Liderazgo o aislamiento Colaboración, tolerancia, respeto. |
| | | 10 MIN | | <ul style="list-style-type: none"> • Diálogo y Reflexión sobre el desarrollo general de la actividad. | <p>Discusión en mesa redonda, buscando que todos los estudiantes aporten con sus impresiones, críticas y sugerencias. Compartir una bebida.</p> | Cohesión y coherencia en los aportes. |

APORTES O SUGERENCIAS:

COLEGIO CLASS I.E.D
PLAN DE CLASE # 5

| | | | |
|------------------------------|------------|---|---|
| FECHA: 30 SEPTIEMBRE DE 2011 | | TUTOR: LIC. IBETTE CORREA | OBJETIVOS DE LA CLASE |
| | | ESTUDIANTE: MAURICIO OBANDO 2008120051 | Conocer y relacionar la cultura local, los hábitos y costumbres con los de otras culturas a través del juego. |
| LOCALIDAD: 8 KENNEDY | | HORARIO: 12:00 - 2:00 pm | Conocer y practicar juegos de nuestra familia, conocidos y vecinos. |
| GRUPO: 02 | GRADO: 402 | EDADES: 9-10 años | Conocer, respetar y apreciar las tradiciones culturales que se tejen alrededor del juego tradicional. |

| CONTENIDOS | TEMA | DURACIÓN (TIEMPO) | RECURSOS MATERIALES | ORGANIZACIÓN DE LAS ACTIVIDADES | DESCRIPCIÓN | EVALUACIÓN CUALITATIVA |
|-----------------------|---|---------------------------------|---|--|---|---|
| JUEGOS Y ANTEPASADOS. | CONOCIENDO NUESTRA IDENTIDAD. DEPORTES Y JUEGOS TRADICIONALES | 15 MINUTOS APROX. POR ACTIVIDAD | Rana Tejo Cucunubá Cebatana Canicas Escalera- Cuestionario Tiza Algodón Icopor Bisturi Cinta Puntillas Tornillos Destornillador Marcadores Martillo Tablas Palos Cajón de closet Tubería pvc Codo pvc Papel Tapas metálicas de cerveza | Se distribuyen por el patio 6 estaciones de juego, en las que por grupos se irán turnando los espacios de juego y los recursos materiales por periodos de tiempo de 15 min. Aproximadamente. | <ul style="list-style-type: none"> • Introducción: origen histórico-cultural de los juegos y deportes tradicionales. • Se dan a conocer algunas de las reglas propias de los juegos y deportes, para luego construir entre todos nuevas reglas. • Se proporciona a los grupos estudiantes recursos materiales de reciclaje y guías de elaboración de algunos de los elementos propios de los juegos y deportes tradicionales a practicar (rana y tejo), esto se realizara bajo la orientación permanente del docente en formación. | <ul style="list-style-type: none"> • Sigue con responsabilidad y cuidado indicaciones en el dominio de herramientas que pueden causar lesiones. • Acoge y domina diferentes destrezas y habilidades, representadas en tareas motrices donde la dificultad va incrementando. • Conoce y practica diferentes actividades físicas, valorando las relaciones que se establecen, humanas y culturales en el contexto en que se desarrollan. • Creatividad y participación. |
| | | 15 MIN | Lápiz Esfero Formato de evaluación. | EVALUACIÓN: Retroalimentación de lo que se trabajó en la sesión de clase. | <p>Por parejas se discute brevemente sobre los desempeños individuales y se marcan los cuadros respectivos a la auto evaluación y coevaluación.</p> <p>Posteriormente se responden las preguntas sugeridas.</p> | <p>CRITERIOS:</p> <ul style="list-style-type: none"> • Reconoce actitudes y comportamientos positivos y negativos que surgen en la clase, fortaleciendo las positivas (respeto, tolerancia, cooperación, solidaridad) y evitando las negativas (agresiones, rivalidad y exclusión). • Resuelve problemas motrices reconociendo variables actitudinales, espaciales, temporales, dominio de herramientas, valorando la capacidad propia y de los compañeros. |

COLEGIO CLASS I.E.D
Plan de clase #6

| | | | |
|------------------------------------|--------------|---|--|
| FECHA: 8 SEPTIEMBRE DE 2011 | | TUTOR: LIC.IBETTE CORREA | OBJETIVOS DE LA CLASE |
| | | ESTUDIANTE: MAURICIO OBANDO 2006120051 | Desarrollar mediante el juego tradicional y popular, actividades que conduzcan a identificar aquellos elementos que hacen parte de la tradición cultural y familiar. |
| LOCALIDAD: 8 KENNEDY | | HORARIO: 1:20 - 3:00 pm | Vincular a la familia en las actividades, como referente de identidad. |
| GRUPO | GRADO | EADES: 9-10 años | Reconocer que en el antepasado podemos encontrar riqueza e identidad. |

| CONTENIDOS | TEMA | DURACION (TIEMPO) | RECURSOS MATERIALES | ORGANIZACIÓN DE LAS ACTIVIDADES | DESCRIPCIÓN | EVALUACION CUALITATIVA |
|----------------------|--|-------------------|--|--|--|--|
| Juegos y antepasados | Conociendo nuestra identidad Deportes y juegos tradicionales Bolo criollo, cucunuba trompo canicas, rana tejo, etc | 40 MIN | <ul style="list-style-type: none"> Material reciclable Madera Carton Vinilos Tubo pvc | <ul style="list-style-type: none"> Se reúnen los grupos previamente establecidos y se reparten los materiales para armar el correspondiente juego | <ul style="list-style-type: none"> Cada juego tendrá una guía de elaboración, las reglas de juego son concertadas por los grupos, no están definidas desde el comienzo. | Participación Y trabajo en equipo. |
| | | 40 MIN | <ul style="list-style-type: none"> Pelotas Aros Colchone ta | <ul style="list-style-type: none"> Se arman los juegos y se empieza a jugar rotando por cada estación. | Se conforman equipos buscando identificar los roles, habilidades, estrategias, resolución de problemas, lenguaje e inclusión de las niñas. | Relaciones de poder. Liderazgo o aislamiento Colaboración, tolerancia, respeto. |
| | | 20 MIN | <ul style="list-style-type: none"> Hojas Colores | <ul style="list-style-type: none"> Reflexión dibujada sobre el desarrollo general de las actividades. | Discusión en mesa redonda, buscando que todos los estudiantes aporten con sus impresiones, críticas y sugerencias a través de un dibujo. | Reconoce el valor que tienen la tradición y la identidad, como parte de la cultura y de si mismos. |

| |
|-------------------------------|
| APORTES O SUGERENCIAS: |
|-------------------------------|

PLAN DE CLASE # 7

| | | | |
|---------------------------|--------------------------|---|---|
| FECHA: 20 OCTUBRE DE 2011 | | TUTOR: LIC. IBETTE CORREA | OBJETIVOS DE LA CLASE |
| | | ESTUDIANTE: MAURICIO OBANDO 2006120051 | Construir una propuesta de presentación final del trabajo llevado a cabo en las clases, que permita hacer una reflexión del valor de lo que se aprendió o no. |
| LOCALIDAD: 8 KENNEDY | HORARIO: 12:30 - 2:00 pm | | Propiciar un espacio de trabajo en grupo que afiance los valores y principios que generaron transformaciones (si las hubieron) ante las dificultades de convivencia y comportamiento del grupo, para mostrarlas como trabajo final. |
| GRUPO: 02 | GRADO: 402 | EDADES: 9-10 años | |

| CONTENIDOS | TEMA | DURACIÓN (TIEMPO) | RECURSOS MATERIALES | ORGANIZACIÓN DE LAS ACTIVIDADES | DESCRIPCIÓN | EVALUACIÓN CUALITATIVA |
|--------------------|---|-------------------|--|--|---|--|
| EXPRESIÓN CORPORAL | CUERPO Y MOVIMIENTO: EL LENGUAJE DE LA CRATIVIDAD | 60 MIN | MARCADORES PAPEL PERIODICO HOJAS ESFERO COLORES | Conformación de grupos de trabajo. | <p>Se orienta el trabajo que se va a realizar la última sesión de despedida.</p> <p>Se distribuye el grupo en cuatro subgrupos de trabajo donde se discutirá y planeará una pequeña obra con disfraces o pintura, donde se evidencie todo el trabajo realizado durante las prácticas desde lo que se aprendió, lo que gustó y no gustó, logros, dificultades a manera de retroalimentación y evaluación.</p> <p>Cada grupo escoge bien un tema de la sesión de clase o un consolidado general que será mostrado a través de una obra de teatro, baile, mímica, exposición de pintura, una canción, etc.</p> | <ul style="list-style-type: none"> Organización y compromiso con cada propuesta. Disposición para el trabajo con los compañeros. Creatividad de la propuesta. <p>CRITERIOS:</p> <ul style="list-style-type: none"> Aprovechamiento del tiempo Participación activa de todos los integrantes del grupo. Respeto y tolerancia por la palabra del compañero. Disposición para el diálogo y los acuerdos. |
| | | 30 MIN | | Mesa redonda y socialización de las propuestas; cambios sugerencias y aportes. | <p>Los grupos disponen de 4 a 5 minutos para exponer su idea y que los compañeros aporten a la propuesta con sugerencias.</p> <p>La puesta en escena de la actividad puede reconsiderarse si es por grupos o el grupo en general el que quiere hacer cualquiera de las actividades mencionadas.</p> <p>Se definen propuestas y monitores que ayudaran a recordar los compromisos y delegarán funciones.</p> | |
| | | 30 MIN | | <p>Mesa redonda y socialización de las propuestas para un momento de compartir y reflexión del trabajo realizado.</p> <p>Revisión de la tarea Juego libre.</p> | <p>Los grupos de trabajo ya establecidos se organizan nuevamente para definir que quieren compartir en la última sesión de clase o si cada estudiante quiere traer algo para compartir, dulces, gaseosa, etc.</p> | |

COLEGIO CLÁSS I.E.D
PLAN DE CLASE # 8

| | | | |
|---------------------------|----------|---|---|
| FECHA: 27 OCTUBRE DE 2011 | | TUTOR: LIC. IBETTE CORREA | OBJETIVOS DE LA CLASE |
| | | ESTUDIANTE: MAURICIO OBANDO 2006120051 | Reconstruir a través de diferentes manifestaciones artísticas y de expresión corporales, el proceso de aprendizaje llevado a cabo durante las ocho sesiones de clase. |
| LOCALIDAD: 8 KENNEDY | | HORARIO: 12:00 - 3:00 pm EADAES: 9-10 años | Propiciar un espacio para la reflexión y evaluación de lo que se aprendió y lo que se debe mejorar. |
| GRUPO: 02 | GRADO: 4 | | Crear un ambiente propicio para ampliar las relaciones interpersonales de afecto y compañerismo. |

| CONTENIDOS | TEMA | DURACIÓN (TIEMPO) | RECURSOS MATERIALES | ORGANIZACIÓN DE LAS ACTIVIDADES | DESCRIPCIÓN | EVALUACIÓN CUALITATIVA |
|--------------------|--|-------------------|---|--|--|--|
| EXPRESIÓN CORPORAL | CUERPO Y MOVIMIENTO: EL LENGUAJE DE LA CREATIVIDAD | 60 MIN | Grabadora Teatrín Disfraces Maquillaje Cámara de fotografía y video | <ul style="list-style-type: none"> Reunión por grupos para organizar la puesta en escena de las presentaciones. Organizar el material y el espacio donde se realizarán las presentaciones. | Los estudiantes se reunirán para disfrazarse, cuadrar el escenario y las pistas musicales que utilizarán para las presentaciones. Tendrán un espacio para un último ensayo previo a la presentación. | <ul style="list-style-type: none"> Trabajo en equipo Aprendizajes alcanzados Dificultades y logros en el trabajo <p>INDICADORES:</p> <ul style="list-style-type: none"> Participación y organización del trabajo. Creatividad y calidad de la presentación. Respeto y tolerancia frente a los aportes y sugerencias. |
| | | 40 MIN | | <p>Presentación por grupos del trabajo realizado:</p> <ul style="list-style-type: none"> Titeres Teatro Danza Pintura | Cada grupo de trabajo presentará su obra aludiendo el trabajo realizado durante las 8 sesiones expresando lo que aprendió y lo que más le gusto de las clases. | |
| | | 50 MIN | Golosinas Gaseosa Vasos | <ul style="list-style-type: none"> En mesa redonda los grupos de trabajo expresan la intensión de sus presentaciones. Reflexión y evaluación Compartir los dulces y alimentos que cada grupo trae. Fotografía de despedida | <ul style="list-style-type: none"> Finalizadas las presentaciones los estudiantes harán una breve explicación de lo que quisieron dar a entender con su trabajo. Conversatorio donde se hará una reflexión y evaluación de todo el trabajo realizado. A la vez que se realiza el compartir cada estudiante le va decir al compañero más cercano algo positivo o una cualidad. Sugerencias para el grupo en general. Despedida. | |

APORTES O SUGERENCIAS:

6.2.3. DIARIO DE CAMPO

PRÁCTICA #1

CONTENIDOS: El fenómeno deportivo en la cultura y la sociedad.

TEMA: Deporte, juego y juguete como espacio para la cultura.

OBJETIVOS:

- Desarrollar mediante el juego, actividades que conduzcan a un primer análisis y diagnóstico de grupo.
- Establecer diálogos y acuerdos que permitan a los estudiantes participar de la planeación de las clases.
- Establecer relaciones basadas en el respeto e integración de forma participativa en actividades de grupo, desarrollando actitudes de solidaridad y tolerancia.

DIAGNÓSTICO DE GRUPO

Como primer acercamiento al grupo, se desarrollan actividades que tienen por objetivo, conocer el grupo de estudiantes, el rango de edad, sus expectativas y necesidades, los roles y relaciones de poder, así como sus conocimientos frente a la clase de educación física.

CARACTERIZACIÓN DEL GRUPO: El grado 402 está conformado por un grupo mixto de estudiantes, donde el rango de edades oscila entre los 9 y 11 años distribuidos de la siguiente manera:

Niñas: 14

Niños: 17

Total: 31 estudiantes.

EXPECTATIVAS DEL GRUPO:

El grupo en general manifiesta un particular interés por las actividades deportivas como componente fundamental de las clases de educación física; en las que se destacan deportes como el fútbol (predominio entre los niños), baloncesto, voleibol y patinaje (preferencia entre las niñas).

A su vez manifiestan dentro de sus intereses el desarrollo de actividades, que permitan mayor participación e integración de todo el grupo, actividades que permitan involucrar a la comunidad educativa y que permitan mejorar las relaciones personales entre compañeros, en lo que se refiere al cultivo de valores como el respeto, la tolerancia y la honestidad.

Proponen que en los juegos se promueva la integración, dividiendo los grupos ya establecidos, formados básicamente por los niños “más hábiles o por grupos de amigos”.

NECESIDADES: El grupo plantea dos necesidades fundamentales; la primera gira en torno a la convivencia, tolerancia y al respeto, exigen igualdad y participación de todos en los juegos o prácticas deportivas.

En segundo lugar, expresan la necesidad de una clase educación física, que no esté solo dirigida a la práctica y entrenamiento del fútbol.

ROLES Y RELACIONES DE PODER: Los niños identifican que existen subgrupos de compañeros que lideran las prácticas deportivas, así como los juegos tanto en las niñas como en los niños; estos grupos son liderados por los más hábiles (en los niños) y las vanidosas (en las niñas). Los líderes de cada grupo son aquellos que dirigen la dinámica y participación del grupo en general en las actividades, se caracterizan por promover la competencia, la agresividad física y la discriminación excesiva de los más débiles o menos hábiles, haciendo marcada referencia de estas características en las niñas.

La agresión física y verbal son el mecanismo que utilizan para la solución de conflictos y la imposición de sus intereses particulares en situaciones de juego.

La maestra como figura de poder logra mediar las situaciones de conflicto a través del premio o castigo, la exclusión de las actividades y el “regaño o grito”, por lo que la actitud del grupo se torna “disciplinada y ordenada”. En contraste, se puede evidenciar que las relaciones maestro estudiante, están mediadas a su vez por el afecto y el diálogo, lo que permite la reflexión del estudiante respecto de sus actitudes.

CONCEPTO DE EDUCACIÓN FÍSICA: En el grupo se puede evidenciar, que el concepto de educación física está muy ligado a las tendencias de la educación física para la salud y el deporte como entrenamiento y espectáculo, por lo que está fuertemente interiorizado en los imaginarios del estudiante el récord, la competencia, la higiene y cuidado corporal (prevención de enfermedades).

Es curioso que muy pocos estudiantes, encuentren en el juego y en la clase de educación física, un espacio para el divertimento, el ocio, el gozo, o la creatividad, más allá de la satisfacción personal e individual que produce la victoria en competencia, el récord o el reconocimiento como “el mejor o el peor”.

La clase de educación física solo es para entrenar fútbol o voleibol, puesto que en el colegio predominan los torneos de estos deportes, siendo el microfútbol el de mayor predominio en la comunidad educativa.

ANÁLISIS DE LO PLANEADO Y LO EJECUTADO

En relación con el propósito de formación del proyecto, esta clase se constituye en punto de partida para se han empezado a proponer cambios en la práctica educativa de la clase de educación física, rompiendo un poco con los esquemas de la tendencia de la

educación física para la salud y el deporte, de manera tal que se ofrece una perspectiva más amplia del qué se aprende, como se aprende y para qué se aprende en la clase de educación física, teniendo como ejes fundamentales el juego y la experiencia corporal; en este sentido el primero funciona como medio y el segundo se desarrolla como los aprendizajes significativos que se construyen y retroalimentan, en función de la construcción de conocimiento, desarrollo humano, reflexión y análisis crítico.

La clase permitió empezar a establecer canales de comunicación que posibilitan el diálogo y la concertación de acuerdos, en los que el estudiante es artífice de su propio aprendizaje en relación con sus necesidades, participando activamente en el diseño y planeación de las actividades que se llevarán a cabo, en un proceso en que tanto el estudiante como el maestro practicante retroalimentan el saber, evalúan y se autoevalúan con el fin de ir mejorando las experiencias de clase, dando espacio a propuestas creativas de los estudiantes que permiten poco a poco reflexionar sobre la práctica y su relación con lo social, la cultura y el cultivo de valores que se fundamentan en derechos, deberes, libertad y autonomía, mejorando por ende las relaciones de convivencia y entendiendo que el conocimiento se puede construir en sociedad a través de la clase de educación física.

De esta manera los contenidos y temas propuestos para la primera sesión se llevaron a cabo satisfactoriamente, así como los objetivos propuestos que, asociados al propósito del proyecto, permiten también identificar las dificultades que surgen alrededor de la práctica del docente en formación, como un ejercicio inacabado del maestro, en la consolidación de un saber propio y pertinente en educación física.

ROL DEL ESTUDIANTE

Ante la expectativa de desarrollar un proyecto educativo en educación física, partiendo de la base de las teorías críticas como eje de las prácticas, se obtuvieron buenos resultados en lo referente al papel del estudiante en el proyecto puesto que gran parte de lo que se esperaba del estudiante se cumplió tanto en el diseño, la ejecución y la evaluación.

Desde el horizonte pedagógico:

- Partiendo de la pedagogía crítica se logra potenciar el papel fundamental del estudiante en el diseño del currículo específicamente del componente didáctico, como parte de la construcción de su propio proceso de aprendizaje.
- Se empieza a configurar un sentido crítico-reflexivo del que porque, para que se hace y se aprende en educación física, permitiendo resignificar el papel de estos aprendizajes en el contexto de las dinámicas socioculturales.
- El aprendizaje es un proceso en construcción continua, que se fortalece a partir de las relaciones humanas que se construyen dentro y fuera del aula de clase.
- La clase es un espacio democrático de igualdad, participación, convivencia en el que es posible acortar la distancia entre estudiante y maestro.

Desde el horizonte humanístico:

- El respeto, la diversidad, la libertad individual y colectiva empiezan a tener un papel fundamental en el mejoramiento de las dificultades de convivencia del grupo.
- Las soluciones a conflictos empiezan a tomar forma bajo el criterio del dialogo, el respeto a los compañeros, el trabajo en equipo y la tolerancia.
- La reflexión y autocrítica fortalecen las relaciones humanas de tolerancia que se construyen con el compañero y crean vínculos favorables de trabajo en equipo, participación, liderazgo y solidaridad.
- Tenemos la posibilidad, de cambiar nuestras malas actitudes y proyectar esos cambios en la comunidad.
- El estudiante deja de ser un recipiente a llenar de conocimiento para convertirse en el sujeto que aprende, crea y propone.
- Empezamos a cultivar una conciencia crítica que nos permite proyectar nuestros aprendizajes en formas de expresión que nacen del sentir y el pensar en torno a nuestro contexto.

Desde el horizonte disciplinar:

- Se encuentra en el juego, el juguete y el deporte una posibilidad de explorar la capacidad creativa de transformar y resignificar aprendizajes.
- En el juego y el deporte se expresa como nos sentimos, lo que nos gusta y lo que no.
- El juego y el deporte es una estructura lúdica que cubre algunas necesidades motoras cognitivas y emocionales.
- El juego y el deporte es un medio educativo que proporciona una educación integral puesto que relaciona al sujeto con el todo de su existencia.
- Con las prácticas se aprende a relacionar las normas de juego con las de convivencia.
- Las clases evidencian la necesidad de clases de educación física que fortalezcan el desarrollo humano, motor y cognitivo de los estudiantes, frente a la problemática curricular que fragmenta y descontextualiza el conocimiento.
- El deporte y el juego, al igual que la sociedad tienen origen en el conjunto de relaciones del ser humano con sus semejantes.
- La clase de educación física no es solo la práctica de tal o cual deporte, se pueden explorar otros aprendizajes a través del juego y la creación de juguetes.
- Buscar en la cultura, prácticas deportivas, juegos y juguetes, oportunidades de aprendizaje, posibilita el reencuentro con una identidad propia referida al contexto histórico social.

EVALUACIÓN

El tiempo que se empleó para la evaluación fue de 20 min, en los que se organiza un recuento de la experiencia y la explicación de lo que se trabajó en la clase, con el fin de

orientar y aterrizar los aprendizajes que se van construyendo, a la vez que se buscó generar conciencia crítica, análisis y reflexión de aspectos actitudinales, socio-culturales, de desarrollo humano y emocionales que nutran los procesos de formación en torno a la propuesta curricular, pero que sobre todo contribuyan al mejoramiento de los procesos de formación del estudiante y del maestro.

El diálogo y la participación del estudiante son componentes fundamentales de la evaluación puesto que se recogen las dificultades y aciertos del trabajo realizado, bajo los parámetros de creatividad, trabajo en equipo, respeto, tolerancia y pertinencia de los aportes realizados de tal suerte que se establecen nuevos acuerdos, que mejoren las futuras experiencias de clase.

La evaluación se lleva a cabo con preguntas orientadoras que van dando paso a las reflexiones y aportes de los estudiantes:

1. ¿Cuáles fueron las dificultades de elaborar el carro en grupo?
2. ¿Por qué hay tanta dificultad en trabajar niños con niñas?
3. ¿Logramos trabajar como equipo?
4. ¿Les pareció divertido elaborar el juguete y jugar con material reciclable, por qué?

Respuestas:

1. “Que los niños siempre quieren hacer todo”:
“no nos pusimos de acuerdo en cómo hacerlo”
“que hay compañeros que son envidiosos y no prestan los materiales”
“no sabíamos cómo hacerlo”
“somos muy groseros cuando alguien hace algo mal”
“que no todos pudimos participar haciendo el carro porque había mucha gente”
“que en el otro grupo quedaron los inteligentes”
2. “las niñas quieren hacer todo y no se dejan ayudar”
“porque las niñas no saben de carros”
“porque los niños son guaches, bruscos y groseros...no saben que a las niñas no se les toca ni con una flor”
“las niñas gritan mucho y no hacen nada”
“porque nos gusta trabajar en grupos de solo niños y solo niñas...porque no nos entendemos y no tenemos paciencia”
3. “no porque todos quieren participar al tiempo y los del otro equipo hacen trampa”
“no porque estábamos desordenados y los más fuertes quedaron en el otro equipo”
“no porque no hay tolerancia ni respeto, al que no puede hacer algo le dicen bruto o perdieron chuchas, y hacen pistola”
4. “sí porque los hicimos con material reciclable y todos participamos...lo malo es que no alcanzo el tiempo para seguir jugando”

“sí porque nos divertimos mucho y había carros muy bacanos...voy a hacer uno para jugar en la casa”

“sí, pero es que todos se estaban pegando y no había orden para correr en la pista”

“Lo que paso es que todos querían ganar y siempre hacen trampa, además no respetan el turno y le pegan a uno”

“sí me gusto, pero no entendí bien las reglas”

“a mí me gustó mucho, pero lo que pasa es que tenemos que aprender a respetar y no decirnos cosas cuando alguien pierde porque uno se siente mal, porque siempre ganan los más fuertes”

ACUERDOS

- Respetar los tiempos de las actividades.
- El mal uso de lenguaje en situaciones de conflicto tiene una sanción que no permite la participación del estudiante durante un cierto periodo de la clase.
- La agresión física o verbal se soluciona mediante el dialogo y se ofrecen disculpas.
- Siempre que se cumplan las actividades dentro de los tiempos establecidos, si sobra tiempo hay juego libre.
- Las actividades propuestas por el profesor se alternan con actividades propuestas por los estudiantes.
- Las tareas se cumplen en los plazos establecidos.
- Vamos a trabajar siempre en grupos mixtos conformados por niños y niñas.
- No decir groserías, ni agredir al compañero bajo ninguna circunstancia.
- Vamos a procurar ser más tolerantes con nuestros compañeros.

ANÁLISIS DE LA EXPERIENCIA DE PRÁCTICA #2 COLEGIO CLASS I.E.D GRADO 402 8 SEPTIEMBRE 2011

CONTENIDOS: El fenómeno deportivo en la cultura y la sociedad.

TEMA: La cultura del juego y el niño que juega en sociedad.

OBJETIVOS:

- Desarrollar mediante el juego, actividades que conduzcan a resolver dificultades en el trabajo de grupo y discriminación de género.
- Establecer diálogos y acuerdos que permitan a los estudiantes mejorar la convivencia, el respeto y el trabajo en grupo.
- Reconocer que en el juego se pueden evidenciar situaciones de la cotidianidad, tales como normas, jerarquías, roles, derechos y deberes.

ANÁLISIS DE LO PLANEADO Y LO EJECUTADO

Las actividades que se llevaron a cabo en esta sesión tenían por objetivo reforzar el trabajo realizado en la primera clase, teniendo como valor agregado las sugerencias de

los estudiantes en cuanto a juegos, que permitieran mejorar las relaciones de convivencia respeto, tolerancia, cooperación, solidaridad y trabajo en equipo, enfatizando sobre todo en la solución al conflicto de discriminación entre niños y niñas que obstaculizan los procesos de diálogo e integración.

Los juegos planteados, para los primeros 40 minutos están estrechamente relacionados con los dos primeros objetivos, aunque toda la sesión se retroalimenta, buscando solidez en los procesos de formación que se llevan a cabo desde la primera clase; con este presupuesto se orienta el trabajo hacia la participación activa de todos los integrantes del grupo y puesto que las “roscas de amigos”, se desarman y los equipos se conforman mixtos, se va interviniendo en la solución al problema de exclusión y la dificultad que representa trabajar como equipo, bajo la premisa de que todos ponemos algo de sí para lograr un bien común, con el fin de empezar a fortalecer los lazos de amistad, de integración y respeto por la diversidad y la diferencia.

Se aprovecha para tal fin el papel protagónico de los líderes de grupo, que distribuidos en diferentes equipos motivan y mantienen el orden de sus equipos y no menos importante, delegan funciones y crean estrategias de juego que les permiten ver en las dificultades de sus compañeros otras posibilidades colaborar, solidarizarse y trabajar en equipo para la resolución de un problema. En este sentido cabe rescatar que los chicos que son “más hábiles” en el trabajo de parejas se acercan a los (as) compañeros (as) “menos hábiles”, para colaborar y balancear el equipo para lograr el triunfo.

Ello demuestra que el proceso, pese a sus tropiezos y en tan poco tiempo ha logrado ciertos cambios de actitud en el grupo, haciendo más fácil que ellos mismos planteen las problemáticas y las soluciones a las dificultades o conflictos, guiados por el maestro, que interviene reforzando los conceptos de reflexión-crítica, diálogo y participación democrática en la toma y ejecución de decisiones.

Es entonces cuando pasamos al segundo bloque de 40 minutos, que agrega un componente fundamental como es el lenguaje, a través de códigos y símbolos que establecen estrategias de comunicación en situaciones de juego que requieren de la participación de todos los integrantes para la consecución de un fin común.

Así pues los juegos de robar la bandera y balón mano, ajustaron perfectamente en el logro del tercer objetivo planteado, puesto que por iniciativa de los estudiantes se modificaron las normas de juego, la organización interna del equipo, las jerarquías, los tiempos y los roles de cada integrante; y aunque por momentos ese “orden” era caos por la emoción del juego, se logró en la evaluación que los niños pudieran desglosar y relacionar esas situaciones de juego con situaciones de la cotidianidad, pese a que el maestro estaba un poco enredado en la orientación ya que planteó preguntas que escapaban al entendimiento de los chicos debido a que la utilización del lenguaje no era el apropiado para con los chicos.

ROL DEL ESTUDIANTE

Los estudiantes tienen la libertad de organizar sus equipos (pequeñas sociedades), reconociendo las habilidades de sus compañeros y permitiendo que todos participen, sobre todo en la situación de discriminación con las niñas.

De esta manera durante el juego y en la evaluación se promovió el ejercicio constante de la pregunta, la reflexión, la autocrítica y la resignificación de los aprendizajes a partir de la capacidad de relacionarse con el otro y con el conocimiento que se va construyendo a través del diálogo y el consenso, teniendo como resultado en la evaluación una reflexión crítica y una motivación intrínseca de transformación individual y grupal.

Desde el horizonte pedagógico:

- Todo lo que se aprende o lo que no se aprende en la clase de educación física, se puede enseñar dentro y fuera del colegio.
- Colaborarle al compañero es una forma de entenderlo, integrarse y aprender.
- En la capacidad propositiva del estudiante, la deliberación y el descubrimiento se produce conocimiento motivado por el fortalecimiento de las relaciones humanas y el deseo de una mejor convivencia y calidad de vida.
- Elaborar estrategias de solución de problemas junto con sus compañeros.

Desde el horizonte humanístico:

El estudiante debe estar en capacidad de proyectar los cambios de actitud que ha experimentado durante las sesiones de clase como una constante en su cotidianidad. Debe reflejarse un sentido humano de integración y unidad de grupo a partir de la comprensión de la diversidad y el respeto por el otro.

Las relaciones entre niño y niña se transforman en la medida en que se comprende que los cambios empiezan por uno mismo articulando la teoría y la práctica de valores.

Desde el horizonte disciplinar:

- Potenciar las capacidades físicas propias y las del compañero en donde la interacción motriz es una constante que permite la cohesión de grupo y el intercambio de aprendizajes motores.
- Aportar en el desarrollo de habilidades motrices de sus compañeros a partir del trabajo en equipo.
- Las actividades socio motrices permiten trabajar en el grupo situaciones de distanciamiento, aislamiento y exclusión.
- Se recrean situaciones de juego en las que se pone en evidencia dificultades en la solución de tareas motoras.
- Dominio corporal en la superación de obstáculos a través del trabajo en equipo.

EVALUACIÓN

5. ¿Podemos relacionar las situaciones de juego de hoy con las que vivimos a diario?
6. ¿Por qué sigue habiendo dificultades en el trabajo en grupo con las niñas?
7. ¿Por qué no nos podemos integrar con otros compañeros distintos a nuestro grupo de amigos?
8. ¿Qué no les gusta de las actividades?

Respuestas:

1. “Cuando hacemos equipos no me quieren porque no tengo habilidad”
“Cuando jugamos pensamos en la fama o en la nota para ser reconocidos”
“Siempre que jugamos es para divertirnos no para competir”
“No hay solidaridad ni colaboración para pasar el balón, así es en todo lado”
2. “porque nosotras no somos hábiles”.
“los niños solo piensan en jugar futbol y no se hacen otras cosas”
“siempre es mejor dividir el grupo en solo niñas y solo niños”
3. “siempre son los mejores los que hacen grupo”
4. “que no todos participamos al principio porque siempre se hacen los pases los mismos”
“que no nos organizamos rápido para hacer equipos y se perdió tiempo”
“que no entendimos como jugar gerris”
“que no le pude hacer gol al profe, porque es más grande que yo”
“Deberíamos hacer otras cosas divertidas”

ANÁLISIS GENERAL

LA COTIDIANIDAD ES UN JUEGO

La noción de juego es más utópica que real, en relación con el deporte puesto que ha servido para tratar de explicar muchas cosas: el origen del Estado, las formas artísticas, o inclusive toda la actividad social del hombre. Pero defínase como se quiera, el hecho es que, en la práctica, todo juego se reduce a la competencia, esto se refleja en esa forma de ser tan característica que es la agresividad humana.

Los juegos son más complejos y tienen la necesidad de satisfacer la condición de ser una representación, una imitación de algo. Pensemos en el ajedrez, que imita el mundo de la guerra, y en que cada pieza posee una referencia militar directa. Cada tipo de juego colectivo puede traducirse a un lenguaje social más complejo.

Por ejemplo, los juegos que requieren una participación colectiva son los que mejor hacen una recreación de la realidad, porque en ellos se vislumbra todo un despliegue de las conductas del ser humano en su cotidianidad, por ejemplo:

- Sacar ventaja

- Buscar el momento de hacer trampa
- Engañar
- Buscar pelea
- Abusar del poder

Con las anteriores características, queda demostrado de alguna manera que el juego aplicado, al juego de la vida representa una conexión directa con la realidad de los jugadores, en una forma constante y alejada de lo que para muchos otros representa el juego como expresión pura de la libertad del ser humano en un contexto alejado de la realidad.

De aquí la importancia de empezar a guiar a los estudiantes en la comprensión del juego y el deporte como una metáfora de la sociedad misma, en la que ellos cumplen roles establecidos que condicionan o predicen una forma de actuar en la cotidianidad; en el juego se evidencia gran parte de quienes somos y como nos situamos en el mundo, como nos enfrentamos a la norma, al tiempo, a las dificultades a nuestros semejantes, pero sobre todo a nosotros mismos y así también en el juego de la vida.

ANÁLISIS DE LA EXPERIENCIA DE PRÁCTICA #4 COLEGIO CLASS I.E.D GRADO 402 15 DE SEPTIEMBRE 2011

CONTENIDOS: El fenómeno deportivo en la cultura y sociedad.

TEMA: Juegos de sensibilización e inclusión, un espacio para la humanización.

OBJETIVOS:

- Desarrollar la capacidad de convivir juntos, reconociendo y valorando al otro como persona y ser humano.
- Cultivar el sentido de lo humano de las prácticas corporales en educación física a través de la conciencia corporal.
- Propiciar un sentido crítico-reflexivo de inclusión y respeto por la diversidad.

ANÁLISIS DE LO PLANEADO Y LO EJECUTADO

El sentido de esta práctica se fundamenta en la reflexión, que suscita las limitantes corporales a través de la sensibilización y la puesta en escena de actividades en las que normalmente podemos desenvolvemos en nuestra cotidianidad con el uso de todas las partes del cuerpo y de los sentidos, pero ¿Cómo nos moveríamos por el entorno si alguno de los sentidos como el de la vista o el oído, nos faltara?, ¿Cómo nos desplazaríamos sin una pierna o sin las dos?, ¿Cómo lanzaríamos o tomaríamos objetos si no tuviésemos las manos?, son algunas de las situaciones que se recrean en esta sesión de clase, con el fin permitirle al estudiante vivenciar situaciones de la realidad, en las que hay un conflicto humano que pone de manifiesto la indiferencia, la exclusión, el maltrato verbal y la intolerancia.

Efectivamente la sesión fue el reflejo de lo que se esperaba encontrar, dificultades, y con ellas soluciones que se iban elaborando en grupo y por parejas, frases como “yo no puedo”, “no me hago con el porqué no sabe”, “este es muy bruto, no puede”, “huy profe si esta difícil yo tampoco pude”, “venga le ayudo”, “inténtelo de nuevo que si se puede”, fueron expresiones del sentido de la actividad que pasaron por la sensibilización del trabajo en grupo, la cooperación, la solidaridad y el respeto, que tuvieron su mayor auge en la reflexión que se hace al final de la clase porque se establece un canal de comunicación con la cotidianidad y la realidad frente a situaciones que les parecían ajenas a los estudiantes pese a que las viven a diario.

La dinámica resulto más provechosa de lo que se esperaba, los juegos y deportes planteados sirvieron para orientar los objetivos dentro de la propuesta misma y el proceso que se ha llevado a cabo fortaleciendo el diálogo, la participación y la colaboración.

En relación a la comunidad educativa, cabe mencionar el impacto que tuvo el hecho de jugar con agua, que los chicos estuviesen descalzos, que rieran y gritaran felices no permitiendo hacer clase en los salones cercanos; por un momento se rompe con el silencio de los otros grupos y el unisonó de las voces gritonas de los profesores tratando de DICTAR LA CLASE, los curiosos que se acercan a preguntar y ¿cuándo nos toca a nosotros esa clase profe?, los que miran por la ventana como queriendo salir y jugar con nosotros, el contraste de la sonrisa del profe que aprueba la actividad y el profe del ceño fruncido que se pregunta qué clase es esa, y de los profes que también participaron mojando a los chicos.

Nos dijeron “se volvieron locos”, “profe CONTROLE A ESOS CHINOS”, pero como controlar la alegría del juego cuando todo parecía un cuadro, el sol conspiraba a nuestro favor en días de lluvia, y el agua refrescaba la garganta para seguir gritando y riendo por lo que fue imposible resistirse como profesor a compartir tal momento de éxtasis infantil y mojarse, gritar y reír también, corretear; esto no estaba planeado en la clase pero se corría el riesgo de pasarla bien a pesar de que la clase se salía un poco del esquema en que se concibió, hubo momentos para todo, para la clase seria, divertida, desordenada, ordenada.

El reconocimiento del otro es algo que se cultiva poco a poco en los estudiantes, es un proceso complejo que se ha nutrido sesión a sesión desde la experiencia corporal y el juego, desde lo individual y lo cooperativo como medio para empezar a comprender la actitud crítica y reflexiva de los aprendizajes es lo que pretende este proyecto como transformación y humanización de las prácticas educativas desde y en educación física, desde el ser humano que aprende y el ser humano que enseña. Es importante resaltar a su vez la importancia que tiene reconocer en la diversidad y diferencia la riqueza de lo que ellos pudieron encontrar en sus compañeros al trabajar en grupos siempre con distintos compañeros, los aportes, ideas y sugerencias se dialogan se discuten estableciendo acuerdos y estrategias de solución consensuados, que aún requieren trabajo, en lo que se refiere a la participación de todos y el respeto a la palabra del compañero, el sentir y el actuar.

ROL DEL ESTUDIANTE

Se pide a los estudiantes desde el principio estar muy atentos a lo que va a suceder durante la clase, fijar su atención en los detalles, que se irán guiando con el transcurso de los juegos para posibilitar que la reflexión y evaluación final sean lo más enriquecedoras posible.

Se hace especial énfasis en que el estudiante preste mayor atención en lo que siente, piensa y quiere expresar de lo que se hace y lo que se hizo en clase, para luego contrastar estos aspectos, con lo que social y culturalmente se encuentran a diario, y de qué manera se pueden relacionar con lo que es para ellos la educación física y como ven la clase desde esta otra perspectiva reflexiva y crítica.

Desde el horizonte pedagógico:

- El aprendizaje no está subordinado al seguimiento estricto de las normas, esquemas u objetivos con los que se diseña la clase.
- Hay aprendizajes valiosos que surgen de situaciones que no se tienen preconcebidas y que potencian el desarrollo humano tanto del estudiante como del maestro.
- Una clase es un espacio de formación, construcción y deconstrucción, no de estratificación y exclusión.
- Vivenciar las actividades con los estudiantes es para el maestro permitirse experimentar su propia metodología, didáctica y objetivos, para fortalecer el proceso de crítica y autocrítica.

Desde el horizonte humanístico:

Encontrar en el otro el valor del ser humano, partiendo de mi propia visión de ser humano; como me siento, que capacidades tengo, que dificultades, que aciertos y que desaciertos me permiten desenvolverme en mi contexto de manera que puedo hallar riquezas en lo que el otro tiene para aportarme sin importar cual sea su condición, a la vez que me permito preguntarme que tengo yo para aportarle a los demás

Desde el horizonte disciplinar:

- Explorar todas las capacidades de mi cuerpo cuando no tengo la posibilidad de utilizar todos los miembros y sentidos que lo componen.
- Ejecutar destrezas variadas que implican independencia segmentaria.
- Capacidad de participar en juegos colectivos donde se aplica la coordinación manual y óculo-pédica.
- Mantener y controlar el equilibrio en la ejecución de tareas motrices que implican un solo apoyo.

EVALUACIÓN

1. ¿Cómo me sentí en la clase de hoy?

2. ¿Qué dificultades tuve en el desarrollo de las actividades?
3. ¿Qué relación podemos encontrar entre lo que se hizo en clase y lo que pasa dentro y fuera del colegio con las personas que tienen limitaciones?

Respuestas:

1. “muy mal porque no respetaban los turnos para participar en los juegos”
“me gustó mucho la clase porque me divertí y me sentí bien nos mojamos todos y porque no fuimos tan agresivos como antes”
“me sentí chévere porque jugué con mis compañeros, me moje y me deslice en las colchonetas con todos mis compañeros”
“yo me sentí muy bien y me gusto la clase porque estuvo muy bien organizada”
“me gustó mucho la clase cuando nos amarramos los pies y no podíamos ver para que el de adelante nos guiara y no nos dejara caer, gracias, profesor por hacernos divertir”
“no me gusto que la profesora de español no nos dejó llenar las bombas con agua”
“me sentí súper bien fue muy divertido y todos lo disfrutamos me gustó mucho cuando me bañe, me moje mucho y el tapete de jabón también súper bacano porque no podía pasar”
“me divertí porque jugamos a no dejar caer el pimpón y yo no podía pasar, pero me ayudaron”
“me gusto los compañeros de guía y el juego de los pimpones y lo poco que jugamos con las bombas de agua”
“me sentí muy bien porque todos hicieron lo que querían”
“las actividades eran muy divertidas y eran cosas que a todos los niños nos gustan”
“me sentí bien, pero me gusto más la otra. Pusimos colchonetas y un plástico lleno de jabón y agua para pasar en un pie saltando a la colchoneta y deslizarnos saltar en un pie en los conos llegar a una caneca con pimpones sacarlos con una cuchara en la boca”
“no me gusto que la profesora de español que salió y casi no nos deja jugar, pero usted saco la tasa y nos hizo felices y me gusto todo menos el comportamiento de Maicol”
“no me gusto cuando con la boca cogimos el pimpón y mi compañero y yo nos pegamos en la frente y duro”
“me divertí con todas las dificultades que hubo”
“lo que me gusto fue que jugamos en equipo”
“me gusto cuando nos tocaba gritar y que el compañero tenía que buscarnos y no podía ver”
“pues chévere porque me pude divertir y los juegos que pone el profesor son muy chéveres y se aprende, aunque no me pude mojar, pero tuve diversión con los pimpones en el agua y cuando jugamos a la gallina ciega”
“me gusto porque compartimos como compañeros”
2. “me caía y no podía caminar con los cordones amarrados”
“que la profesora de español no nos dejó jugar con las bombas”
“cuando hicimos lo de los pimpones se me caían y se caía el balón y la otra dificultad era que mi compañero era pequeño y yo grande y por eso se nos caía el balón”

“que no dejaban pasar a los que no habían pasado y que no dejaban llenar las bombas por los gritos”
 “no pude tener el balón en la cabeza con mi compañero y saltar en un pie”
 “el juego estuvo desordenado”
 “la colchoneta estaba muy resbalosa y no podía pasar sin caerme”
 “que los del otro equipo hacían trampa”
 “las de todos los jueves porque empujaban, se pegaban se trataban mal”
 “que no podía correr y llevar el pimpón y la cuchara”
 “que no podíamos utilizar las manos, pero me divertí”
 “que no sabemos trabajar en equipo y nos pegamos y regañamos”
 “que no seguimos jugando con las bombas”
 “que los niños estaban muy agresivos y Laura Daniela estaba muy quejona”
 “que todos los niños se alborotaban y se colaban y se empujaban entre si cuando llenaban las bombas”
 “mi dificultad fue cuando estaba en un pie”
 “no me gusto cuando estábamos en el patio amarrándonos los zapatos Laura Daniela empezó a pegarle a mi compañera”
 “algunos no pudieron participar y peleaban mucho, pero al fin y al cabo casi todos quedamos contentos”
 “las dificultades son las mismas de siempre no podemos hacer equipo porque a veces unos le caen mal a los otros...la dificultad es a veces no nos podemos poner de acuerdo con las actividades y otras cosas más que debemos reflexionar”
 “cambiar de pareja”
 “que no podía ver y que me tocaba todo en un pie”

3. “que no las dejamos participar y peleamos mucho”
 “yo no me había dado cuenta de eso”
 “que hacer las cosas con una mano o un pie son difíciles”
 “que uno no es capaz de ayudar a alguien porque solo importa ganar”
 “en todo lado la gente hace trampa para ser el mejor”
 “que no somos tolerantes como con Maicol que no sabe hablar”
 “nadie se hace con Manuel porque no se baña y huele feo”
 “que no dejamos que otros participen porque casi no tienen habilidad y así no gana el grupo”
 “no me gusta jugar con esas personas porque me da miedo”
 “a nadie le importa lo que le pasa al otro como cuando Dafne se cayó y se pegó muy duro”
 “que a nadie lo dejan divertirse y hacer lo que le gusta”

ANÁLISIS GENERAL

Recrear situaciones de la realidad, que a veces parecen normales y se miran unas veces con desprecio y otras con lástima, que se oyen pero no se escuchan, que se sienten pero no se sensibilizan, pasamos de lado por lo que representa el valor de la vida humana en su diversidad y diferencia, consideramos que somos tan diferentes que realmente nos diferenciamos, parecemos conjuntos donde no hay unión ni intersección, un sustantivo

sin adjetivo, en una cartografía separada por continentes de ignorancia, biológicamente y fisiológicamente complejos además de perfectos con “defectos” que parecen más virtudes, en el arte del ser, saber y hacer que es la vida humana, limitados... incapaces... de ¡rendirnos!, históricamente se ha comprobado que ante una ausencia de normalidad física o intelectual, han surgido las mejores obras de arte en la música, la escritura la pintura y tantas otras donde el límite siempre ha sido la creatividad.

El ser humano es una paradoja, de lo normal y anormal un sarcasmo de sí mismo, una etiqueta que se pone como Adidas o Venus, como Dolce Gabbana y pantalones el Gammin, éxito y merque fácil, la plaza de mercado y Carulla, los desechables y... ¿qué seríamos nosotros? qué curioso porque así nos vemos los unos a los otros, estratificados, aparentemente empacados al vacío ¿cómo al vacío?... no se siente, no se ve, no se oye ni se habla; los monitos de las caricaturas que ilustran lo anterior son una buena metáfora de como actuamos en la sociedad.

En consecuencia, si ponemos un afrodescendiente, un indígena, un campesino, un niño y una niña, un estudiante y un abuelo, un blanco y un mestizo, un discapacitado y una persona “normal”, frente a frente son diferentes...tal vez la respuesta es que si, pero bajo la óptica relativa y cuántica de un espejo translucido que se llame humanidad cual sería la respuesta.

Esta búsqueda de respuestas permite al estudiante hallar un sentido más humano del hacer y el saber, a través de la educación física, siendo necesario proveerles experiencias de aprendizaje que nutran su capacidad para comprender el mundo cada vez más complejo, mediante una forma de lenguaje universal que es el cuerpo, como común denominador de la especie humana que permite interactuar y relacionarse con el otro y con el mundo.

ANÁLISIS DE LA EXPERIENCIA DE PRÁCTICA #6
COLEGIO CLASS I.E.D GRADO 402
7 OCTUBRE 2011

CONTENIDOS: Juegos y antepasados.

TEMA: Conociendo nuestra identidad deportes y juegos tradicionales.

OBJETIVOS:

- Reconocer que los juegos tradicionales y populares, son el reflejo de una cultura y un saber popular, que a través de ellos se transmiten prácticas de generación en generación que nos otorgan identidad.
- Reforzar la importancia de practicar juegos y deportes tradicionales-populares como parte de la recuperación de una cultura propia.
- Potenciar la vivencia y riqueza que representa la diferencia, con el fin de incentivar la confianza en uno mismo, la autoestima y el respeto a los demás.

ANÁLISIS DE LO PLANEADO Y LO EJECUTADO

En el desarrollo de las actividades para esta sesión era de vital importancia retomar, las preocupaciones que fundamentan la puesta en escena de este proyecto, en relación a la construcción de un currículo pertinente, la deshumanización del saber y el hacer, la descontextualización del conocimiento en educación física y como esto se viene construyendo clase a clase como un proceso inacabado de logros y dificultades que desde la reflexión crítica permiten transformaciones en el actuar, el pensar y el sentir de los estudiantes y del maestro como agentes-objetos activos de la educación, en la construcción de conocimiento y sentido de pertenencia tanto en la cultura como en la sociedad.

Estas preocupaciones se han materializado en propuestas transformadoras construidas conjuntamente, mediante acuerdos que fortalezcan y estrechen relaciones de diálogo, democracia y respeto entre compañeros-maestro, pero sobre todo se enfatiza en la capacidad creadora y propositiva de los estudiantes, frente a contenidos y temas, con el fin de ir resignificando el papel del estudiante en la construcción de sus propios aprendizajes y la satisfacción de necesidades a través del reconocimiento de las mismas partiendo de lo que previamente propone el maestro, como currículo en educación física, que no es más que orientar y guiar procesos educativos reflexivos y críticos que le permitan al estudiante exclaustar sus capacidades físicas, cognitivas, actitudinales, volitivas²³ y humanas.

Por lo anterior hasta aquí se han relacionado los juegos y los deportes, con la cultura y la sociedad desde los saberes previos de los estudiantes, que se han considerado importantes retomar desde el acervo que del devenir mismo del hombre permea el conocimiento y la manera como esto influye en su vida, estructurando pero no determinando el ser humano que se educa dentro de las dinámicas sociales y culturales que configuran un tipo de hombre y un cuerpo dentro de unos roles sociales definidos, que a su vez se enmarcan en una identidad propia (sujeto-individuo) y común (sujetos-sociedad).

En este punto se hace necesario concretar todo lo anterior, en espacios de clase que permitan potenciar esa identidad, desde lo tradicional, lo popular y lo autóctono de los

²³ Según el R.A.E: *adj. Fil.* Se dice de los actos y fenómenos de la voluntad.

- Voluntad: Facultad de decidir y ordenar la propia conducta.
- Libre albedrío o libre determinación.
- Elección de algo sin precepto o impulso externo que a ello obligue.
- Intención, ánimo o resolución de hacer algo.
- Gana o deseo de hacer algo.
- Elección hecha por el propio dictamen o gusto, sin atención a otro respeto o reparo. *Propia voluntad*

juegos y los deportes, a través de la educación física, el cuerpo y el movimiento como un lenguaje que representa todas las manifestaciones culturales propias y extranjeras en las que histórica y evolutivamente nos desenvolvemos durante nuestra existencia y que se transmiten de generación en generación desde nuestros antecesores-familiares hasta nosotros y nuestros contemporáneos.

De aquí la importancia de permitir que la clase de educación física recupere esos espacios de juego y deporte que eduquen en lo propio de nuestra cultura, fundamentado en el respeto y conocimiento del patrimonio histórico, natural y artístico que representa el legado de las costumbres y tradiciones de nuestras sociedades, regiones, razas, personas y pueblos, puesto que ello también hace parte de los conocimientos que se relacionan con la comprensión del dónde venimos y quienes somos. Estas vivencias buscan también espacios en los que el estudiante pueda aprender de sus padres, compañeros y vecinos, involucrar toda la comunidad educativa en sus procesos de formación académica y humana, les permite ser protagonistas ante las posibilidades y transformaciones que viven a diario, pero sobre todo les permite valorar su papel y ser partícipes activos de las dinámicas sociales y culturales.

Cabe resaltar la importancia que tuvo abordar los contenidos y temas desde los cuentos que narraban el origen de los juegos y deportes, puesto que se logró cautivar la atención de los estudiantes y crear un espacio más ameno que pudiesen relacionar con su momento histórico donde, se reconoce la influencia de la tecnología, en la evolución del juego y el juguete como factores que dificultan o anulan el conocimiento y la práctica de los juegos- deportes tradicionales, que dificultan o anulan la creatividad y los espacios para compartir con la familia por ejemplo; se reconoce que la magia de la narrativa del juego gestado y practicado en comunidad se ha ido reemplazando por realidades virtuales en las que hay un gozo y divertimento individual que pocas veces da espacio para compartir con otros más allá de una presencia que también es virtual.

Por último se buscaba en relación con clases anteriores articular los conocimientos matemáticos, lenguajes, artes, sociales y biología con los de la clase de educación física, como estrategia transversal que nutre y hace divertido el aprendizaje a veces muy estructurado y rígido de las otras áreas del conocimiento de tal suerte que se pudiese experimentar o vivenciar la clase de educación física desde otra óptica que poco a poco rompe con esquemas e imaginarios reduccionistas de que se enseña, como se enseña y para que se enseña.

ROL DEL ESTUDIANTE

A través del conocimiento y de la construcción de las propias reglas a partir de las propias del juego tradicional popular u autóctono se pretende que el estudiante pueda identificar la riqueza y divertimento que también pueden ofrecer la práctica de los juegos de antaño, encontrando su valor formativo, educativo y humano dentro de un currículo de educación física.

Los valores y el carácter lúdico de la experiencia de juego debe permitirles seguir transformando o cambiando las dificultades que como grupo se han identificado en cuanto a las relaciones de respeto, agresividad, intolerancia y discriminación, evidenciando los cambios que surgen en cada uno durante todo el proceso, a partir de las reflexiones que se hacen en las evaluaciones y la puesta en práctica de lo que cada quien considera debe cambiar como reconocimiento propio y valoración de la opinión de los compañeros.

Desde el horizonte pedagógico:

- El aprendizaje de otras áreas se puede desarrollar desde la clase de educación física, de manera que se puedan articular, integrar y contextualizar los saberes.
- Poner en práctica lo aprendido de la autocrítica y la crítica del compañero permite comprender como aprendo a respetarme yo y a mis compañeros y maestros.
- Acercarme a la comprensión y conocimiento de mis padres, compañeros y comunidad me permite aprender un poco más de la cultura y la sociedad, sus costumbres y tradiciones en el camino a la construcción de un saber integral.

Desde el horizonte humanístico:

- Partir de la comprensión de lo que no me gusta que me hagan a mí, hace que entienda lo que no debo hacerle a los demás.
- Discriminar a mis compañeros por sus actitudes o dificultades dificulta que se generen los cambios en la convivencia e integración.
- Acercarme a los compañeros que no me caen bien o con los que no comparto mucho, me permite comprenderlos y ayudarlos con los cambios de actitud.
- El diálogo fortalece las relaciones humanas de respeto y tolerancia para la solución de conflictos, antes de actuar con agresividad.
- Valorar las manifestaciones culturales, construyen identidad y fortalecen el sentido de lo humano en los aprendizajes y en las prácticas.

Desde el horizonte disciplinar:

- La práctica de juegos y deportes tradicionales, populares o autóctonos es otra forma de hacer actividad física, de hacer educación física.
- Los juegos también permiten fortalecer habilidades motrices y representan igual o mayor dificultad que los deportes.
- Los juegos y los deportes también se pueden articular con las demás áreas, materias o asignaturas permitiéndome explorar una forma divertida de aprender.
- Cultivar el desarrollo físico, las habilidades o cualidades motrices no son el único fin de la clase de educación física, también se logra el desarrollo humano y la inteligencia.

EVALUACIÓN

1. ¿Con qué juegos nos divertimos más, con los de avanzada tecnología como el video juego o con algunos tradicionales de los que hemos jugado en clase, por qué?
2. ¿Por qué crees tú, que ya no se juegan tanto los juegos tradicionales?
3. ¿Deberían los juegos tradicionales hacer parte de la clase de educación física?
4. ¿Has jugado alguna vez con tus padres los juegos que hemos jugado en clase?, ¿Cómo te sentiste, que aprendiste?
5. ¿Qué me gusto y que no me gusto de los juegos?

Respuestas:

1. “me gustan más el 360 (consola de video juegos), porque son como más recientes y es como de concentración”.
“a mí me gustan más los de tecnología alta, como el play, Xbox, porque son mucho más divertidos y nos distraen más”.
“los dos porque me divierten”
“los video juegos PSP (play station portable), porque a uno no le tienen que quitar el juego, solo cuando se descargan”
“me gusta jugar video juegos porque hay juegos bacanos, no me gustan los juegos tradicionales”
“el computador porque uno puede navegar”
“me gustan los video juegos como el Xbox así sea mujer porque me divierto mejor”.
“me gusta el Xbox porque son muy divertidos y uno los disfruta”
“me gustan más los juegos tradicionales porque me hacen recordar los antepasados y a mis abuelos y otros familiares”
“los tradicionales porque se divierten mas todos”
“me gusta más el parques y el dominó”
“a mí me gustan los dos porque aprendemos y nos desarrollamos”.
“me gusta más el parques el domino y las canicanicas”
“me gustan mucho los dos porque con los juegos tradicionales me divierto yo y mis compañeros y los video juegos porque yo me divierto mucho”
“me gustan los dos porque los juegos tradicionales me ayudan a ser muy inteligente y los otros porque me gusta de sentimiento”
“me gustan más los tradicionales porque aprendemos mucho más de los antepasados”
“me pareció todos los juegos tradicionales muy divertidos y bonitos”
“que los juegos son de los abuelos”
2. “porque los de más tecnología divierten más”
“porque a la gente les gusta más los de ganar plata y tomar trago”
“porque no les queda tiempo como a mi papa que trabaja mucho”
“los adultos llegan cansados de trabajar”
“porque a mi mamá solo le gusta hacer oficio”
“porque a la gente grande no le gusta jugar”
“no son importantes, pero son divertidos”
3. “sí porque aprendemos que jugaban en la antigüedad”

- “sí porque nos divertimos y compartimos mucho”
“los juegos tradicionales son importantes para nosotros en educaciones”
“sí porque nos sirven para aprender”
“sí porque el profesor los trae para divertirse”
“sí porque de vez en cuando debemos divertirnos”
“sí porque hay juegos de mesa”
4. “sí rana, pero mi papá se emborracho con mis tíos los amigos”
“sí a las piquis pero mi tío es muy rabón y hace trampa”
“jugamos tejo con mi papá, pero como yo no podía levantar la piedra esa no me dejaron jugar más, pero después me dejaron jugar en la cancha de plastilina con un tejo más pequeño y me gustó mucho”
“yo juego parques en mi casa con mi papá y mi mamá apostando plata, monedas de cincuenta y siempre gano”
“yo jugué piquis, parques y domino con mi familia y me gusto porque compartíamos juntos, ya no me gusta porque no se puede por el trabajo y el colegio”
5. “me gusto todo”
“me gusto el bolo criollo”
“me gusto todo porque nos divertimos”
“no me gusto cuando nos tratábamos mal y nos agredíamos por querer jugar todo”
“me gusto el stop y el dominó”
“me gusto cuando mis compañeros ganaban y no discutían”
“me gusto jugar con las tablas de multiplicar”
“no me gusto la convivencia”
“que nos peleábamos y discutíamos mucho”
“que los juegos eran muy cortos”
“que algunos no dejaban decir lo que uno pensaba”
“no me gustaron las preguntas”
“ir de día de campo y jugar con el profe cosas divertidas”

“Me gusto jugar mucha rana porque aprendí matemáticas”
“no me gusto jugar rana porque tocaba sumar”
“me gusto jugar stop porque todos podíamos aprender”
“me gusto jugar todos los juegos y aprender”
“me gusto que podíamos turnarnos los juegos”
“no me gusto cuando yo estaba jugando y no me dejaron terminar el juego”
“no me ha gustado la falta de equipo ni la convivencia”
“nos gusta jugar más futbol”

EVALUACIÓN EL JUEGO EN LA VIDA Y LA VIDA EN EL JUEGO

En cualquier momento y lugar el juego está presente en la vida de los niños, con mayor frecuencia, juegan de manera natural y es de las pocas actividades que les agrada y hacen de manera espontánea aparte de que les permite decidir por sí mismos.

Los juegos se han consolidado paralelamente a la evolución humana y los registros de sus orígenes son fácilmente encontrados en la literatura y arte antigua como prueba que es una actividad inherente desde la infancia, ejemplo de ello es la rayuela que hay en el foro Romano o los sonajeros de porcelana encontrados en el antiguo Egipto.

Es curioso como juegos como el trompo, las canicas, el yoyo, el salto de laso, el tejo, los bolos, la rana, las escondidas, etc., aunque no son propios de nuestra cultura se han globalizado y transmitido de generación en generación contribuyendo al goce, la diversión, el ocio o el azar, sin importar el material, la región o las personas de una comunidad determinada, surgiendo como una actividad cultural de gran riqueza histórica.

Jugar se ha considerado como una experiencia lúdica que crea fuertes lazos de convivencia y relaciones sociales, que ponen en práctica diversas habilidades que

favorecen el aprendizaje, pese a que este no es su fin, aparece más como un medio que se vale del placer que produce aprender jugando.

En muchas culturas el juego, preparaba para la vida y la supervivencia, la niñez como tal no se concebía más allá de un hombre que se preparaba para la guerra, la agricultura y la cacería y conforme se desarrollaban los periodos históricos se desarrollaba el juego.

Pero en nuestros tiempos por influencia de la psicología se ha destacado el juego como parte fundamental de los procesos de desarrollo del niño, tanto en lo cognitivo, como en lo motriz, también se le atribuyen bondades sociales y de desarrollo moral, a partir de los comportamientos, las conductas, los valores y las normas.

Ha sido el juego y el deporte una herramienta que se usa para el aprendizaje, los puristas del juego advierten que no es otra actividad que se fundamenta en si misma por el goce, el placer o la diversión, pero me atrevo a decir que los educadores hemos encontrado en ellos una forma de enseñar y aprender, cuyo valor pedagógico y educativo es innegable, aunque se crea lo contrario.

La vida es un juego y el juego siempre está en la vida del ser humano, lo que pasa es que ha perdido importancia porque los adultos hemos dejado de ser niños y queremos que nuestros niños sean adultos, pero el juego se niega a dejar de ser niño.

Al principio era inevitable estar ansioso, un poco asustado, pero de alguna manera era volver a las prácticas del colegio recordar viejos tiempos y ponerse nuevamente de frente a la realidad del maestro, tener la responsabilidad de unos cuantos niños pidiendo al maestro que vuelva a ser niño que también se ponga en esos minúsculos zapatos y en esos sucios uniformes víctimas del alegre juego de ser niño y del piso que es su mundo, de vivir sin muchas preocupaciones más que las de cuando podré jugar.

Pero súbitamente la realidad te despierta, las obligaciones empañan el sueño y hay que aterrizar estamos ahí por algo, se siguen unas reglas y el juego de ser niño termina, cuando hay que empezar a jugar a ser maestro.

Pero es imposible no sucumbir ante todas esas caras de felicidad, frente a ese derroche casi incesante de energía, somos dioses en medio de la inocencia y cada risa que logras sacar es un puñal que recuerda un compromiso personal, social y profesional, un juego de compromisos que nos roba el niño que tenemos dentro y que intenta salir a flote en las prácticas de la escuela.

Y ahora es cuando toca despedirse y se siente que esos niños se han quedado con una parte de nosotros, difícil de explicar, pero es como una cadena irrompible que te invita a volver, porque hay alguien u algunos que nos esperan, para jugar y volver a ser niños mientras se aprende, ya que esas experiencias son las que quizás te recuerdan porque quieres ser maestro.

La realidad transmite informaciones, crea y reproduce visiones del mundo, que modelan y alteran actitudes; crea imaginarios que influyen en la población, de una manera tan amplia que opacan o compiten con el papel de la escuela. El papel de transmisión de conocimientos y habilidades, sobre el que se fundamenta la escuela funciona en gran medida por fuera y a pesar de ella.

Las personas, como miembros de un constructo social aprenden las reglas de su cultura, no sólo en la escuela sino en medio de los espacios, procesos, instituciones, relaciones personales y de poder, recibiendo mensajes, elaborando códigos, e interpretando normas sociales, las cuales abarcan no sólo los conocimientos, sino también las creencias, valores, saberes, habilidades, aptitudes, experiencias y sentimientos.

Es en este sentido cuando la clase de educación física emerge como un espacio ideal para generar aprendizajes para la vida, de formar valores sociales, éticos- morales, además de desarrollar el sentido de lo humano, el sentido crítico, donde el ejercicio físico, más que un fin en sí mismo se convierte en una excusa para lograr, a través del movimiento, un efecto más educativo de formación integral en las personas que la practican.

Esta formación integral esta mediada por la subjetividad que construye la educación física en el contexto de la educación, a partir del cuerpo y el movimiento permitiéndonos

ir a lo particular del ser, a la interioridad, a la singularidad, la propia experiencia del mundo que es cada persona, para así contribuir con su construcción personal y social.

Es allí donde encaja la labor del docente en educación física, interpretando y haciendo claros lineamientos, sobre su intervención en espacios educativos, proporcionando y construyendo una base coherente frente a la labor social que representa mediante sus prácticas.

Estar frente a un grupo de personas en formación no es tarea sencilla, como tampoco lo es ser educador físico, pero es esta la experiencia que nos ha de fortalecer en nuestra formación, dando cabida al inmenso compromiso que tenemos, frente a una sociedad que podemos ayudar a construir y frente a un imaginario de educador físico que tenemos que cambiar.

7. RESULTADOS

7.1 ANÁLISIS DE LA EXPERIENCIA

Al principio era inevitable estar ansioso, un poco asustado, pero de alguna manera era volver a las prácticas del colegio recordar viejos tiempos y ponerse nuevamente de frente a la realidad del maestro, tener la responsabilidad de unos cuantos niños pidiendo al maestro que vuelva a ser niño que también se ponga en esos minúsculos zapatos y en esos sucios uniformes víctimas del alegre juego de ser niño y del piso que es su mundo, de vivir sin muchas preocupaciones más que las de cuando podré jugar.

Pero súbitamente la realidad te despierta, las obligaciones empañan el sueño y hay que aterrizar estamos ahí por algo, se siguen unas reglas y el juego de ser niño termina, cuando hay que empezar a jugar a ser maestro.

Pero es imposible no sucumbir ante todas esas caras de felicidad, frente a ese derroche casi incesante de energía, somos dioses en medio de la inocencia y cada risa que logras sacar es un puñal que recuerda un compromiso personal, social y profesional, un juego de compromisos que nos roba el niño que tenemos dentro y que intenta salir a flote en las prácticas de la escuela.

Y ahora es cuando toca despedirse y se siente que esos niños se han quedado con una parte de nosotros, difícil de explicar, pero es como una cadena irrompible que te invita a volver, porque hay alguien u algunos que nos esperan, para jugar y volver a ser niños mientras se aprende, ya que esas experiencias son las que quizás te recuerdan porque quieres ser maestro.

La realidad transmite informaciones, crea y reproduce visiones del mundo, que modelan y alteran actitudes; crea imaginarios que influyen en la población, de una manera tan amplia que opacan o compiten con el papel de la escuela. El papel de transmisión de conocimientos y habilidades, sobre el que se fundamenta la escuela funciona en gran medida por fuera y a pesar de ella.

Las personas, como miembros de un constructo social aprenden las reglas de su cultura, no sólo en la escuela sino en medio de los espacios, procesos, instituciones,

relaciones personales y de poder, recibiendo mensajes, elaborando códigos, e interpretando normas sociales, las cuales abarcan no sólo los conocimientos, sino también las creencias, valores, saberes, habilidades, aptitudes, experiencias y sentimientos.

Es en este sentido cuando la clase de educación física emerge como un espacio ideal para generar aprendizajes para la vida, de formar valores sociales, éticos- morales, además de desarrollar el sentido de lo humano, el sentido crítico, donde el ejercicio físico, más que un fin en sí mismo se convierte en una excusa para lograr, a través del movimiento, un efecto más educativo de formación integral en las personas que la practican.

Esta formación integral esta mediada por la subjetividad que construye la educación física en el contexto de la educación, a partir del cuerpo y el movimiento permitiéndonos ir a lo particular del ser, a la interioridad, a la singularidad, la propia experiencia del mundo que es cada persona, para así contribuir con su construcción personal y social.

Es allí donde encaja la labor del docente en educación física, interpretando y haciendo claros lineamientos, sobre su intervención en espacios educativos, proporcionando y construyendo una base coherente frente a la labor social que representa mediante sus prácticas.

Estar frente a un grupo de personas en formación no es tarea sencilla, como tampoco lo es ser educador físico, pero es esta la experiencia que nos ha de fortalecer en nuestra formación, dando cabida al inmenso compromiso que tenemos, frente a una sociedad que podemos ayudar a construir y frente a un imaginario de educador físico que tenemos que cambiar.

7.2. APRENDIZAJES COMO DOCENTE

- ✓ La clase de educación física se utiliza para “cansar” al estudiante, para aquietar o calmar, disponiéndolo para que las clases sean ordenadas y disciplinadas.
- ✓ El niño no ha perdido el juego, es el juego quien perdió al niño por ende pierde la cultura y la sociedad.
- ✓ La división niños a un lado y niñas al otro, afecta o dificulta las relaciones de convivencia y trabajo en equipo generando discriminación de género, desde el discurso y el fenómeno de la violencia.
- ✓ Parte de los problemas de convivencia de los niños, radica en la falta de cultivo de las relaciones humanas entre niños y niñas.
- ✓ Recuperar el concepto de juguete en las clases de educación física estimula la creatividad del estudiante, pone a prueba la capacidad de imaginar y situarse una realidad alterna que no es otra que su realidad.
- ✓ El contraste entre la teoría y la práctica dentro de la formación representa un choque social y profesional permanente en un contexto real como el de la escuela, ante la

ausencia del educador físico, generando cuestionamientos, respecto del papel del educador físico y su importancia en las escuelas.

- ✓ Los juegos tradicionales y populares se han convertido en un símbolo cultural de la realidad que ha dejado una huella histórica en el ser humano desde el lenguaje, los hábitos, costumbres, modas, espectáculos, rituales y mitos, que deben asumirse desde la clase de educación física, desde el cuerpo y el movimiento.

8. CONCLUSIONES

- El ser humano que piensa siente y actúa, a través del cuerpo, movimiento, el juego y el deporte encuentra una manifestación de su propio ser que se relaciona con el cómo interpreta el mundo y las relaciones con los demás en cualquier ámbito de la vida.
- A partir del juego y el deporte se puede trabajar en una construcción más humana de las actividades lúdicas, físicas y deportivas, encaminándolas al desarrollo holístico del ser que se construye en sociedad y como individuo dentro de una cultura.
- Debe procurarse integrar a la familia en los procesos de formación de los estudiantes para lograr un equipo de trabajo que, junto con el maestro, consoliden una propuesta curricular abierta a la participación y mejoramiento no solo de las relaciones humanas, sino que también promuevan cambios en las prácticas de los maestros y en la construcción propia del currículo.
- Experimentar situaciones de la realidad con nuestro cuerpo abre la posibilidad de comprender al otro como igual pese a las diferencias en toda la extensión de la palabra.
- No todo lo que se planea como aprendizaje significativo surge como tal, a veces surge de lo que a simple vista no se ve y de lo que no sale bien.

- No es necesario planear muchas actividades para una sesión en tanto que lo importante se descuida como es fijarse en ciertas individualidades.
- La educación física dentro de la escuela cumple un papel crucial, ya que es allí donde también se le da la oportunidad al niño, de expresarse a través del su cuerpo, potenciando sus habilidades y destrezas, o simplemente creando, propiciando un espacio para ser niño.
- La ausencia de un docente de educación física en la básica primaria supone un problema grave, que pone en riesgo el óptimo desempeño y desarrollo social, motriz y cognitivo de los estudiantes, haciendo referencia a la importancia del movimiento y el juego como herramientas formativas y educativas.
- Es a partir de este reconocimiento del juego como práctica social que podremos otorgarle identidad a las expresiones del niño en una sociedad y en su tiempo libre.
- El concepto de juego y deporte propuesto en cualquier contexto nos permite determinar las características que asume una sociedad, reconociendo las diferencias entre las mismas, roles y relaciones de poder.
- El juego hace parte importante de la dinámica social, porque es el reflejo de ésta.
- El juego perdió su esencia para convertirse en el espectáculo de lo más oscuro de las actitudes y antivalores del ser humano y es lo que en ocasiones se TRANSMITE AL NIÑO.

9. INCIDENCIAS EN EL CONTEXTO Y EN LAS PERSONAS

Se rescata la importancia que tiene, trabajar respecto de una nueva dimensión del cuerpo y la experiencia corporal, y como estas contribuyen en el desarrollo humano, teniendo en cuenta que la educación física como disciplina académica de la pedagogía,

que actúa sobre el cuerpo, tenga un mayor aporte en la construcción y reconstrucción de las identidades y subjetividades de sus estudiantes, considerando que el cuerpo y la experiencia corporal, se destacan como una forma de lenguaje del sujeto, que evidencia de alguna manera como estos elementos se han construido en la estructura compleja del ser, a partir de la estructura compleja de la sociedad, la violencia y la cultura.

10. RECOMENDACIONES

Sigue siendo una constante problemática que antecede a la educación física respecto de su el exceso de discurso y la ausencia de evidencia en la práctica, dado su afán por situarse entre las eminentes ciencias de la educación, que al imaginario y a la realidad de muchos compromete el hecho de enfocarse en la búsqueda de soluciones que posibiliten una verdadera transformación de la escuela, la sociedad y todos esos campos de acción, a los que atribuimos la educación física como la gran panacea.

Luchar y nunca desfallecer en sus propósitos de vida y profesionales.

BIBLIOGRAFÍA

Augé, M. (2008). *Para una utopía de la educación. En: Para cartografiar la diversidad de I@s jóvenes. Bogotá: Universidad Nacional de Colombia.*

Autor Anónimo. *Pedagogía crítica dialogo y acción en la crisis de la modernidad. Categoría: Trabajos y Tareas, Educación y Pedagogía. Junio 13, 2018. Disponible en la web. https://nanopdf.com/download/pedagogia-critica-dialogo-y-accion-en-la-tesis-de-la-modernidad-eu-sustento-que_pdf*

Ávila Rafael. *Fundamentos de pedagogía hacia una comprensión del saber pedagógico, editorial magisterio 2007, Bogotá, pág. 118.*

Bauman, Z. (2002). *Modernidad líquida. México: Fondo de Cultura Económica.*

Boltansky, L. (1982). *Los usos sociales del cuerpo. Repositorio institucional universidad Veracruzana. Primera parte. Disponible en la web. <https://cdigital.uv.mx/handle/123456789/10152>*

Boltansky, L. (1982). *Los usos sociales del cuerpo. Repositorio institucional universidad Veracruzana. Segunda parte. Disponible en la web. <https://cdigital.uv.mx/bitstream/handle/123456789/10161/margen3-4-dos.pdf;jsessionid=6C5E928A84772CC182BC44554415D8A3?sequence=2>*

Cárdenas Martha, Giraldo María Mercedes, Boada E., *El Movimiento Pedagógico 1982-1998 repositorio IDEP.*

Chinchilla J. *Educación física en el proceso de modernización. Prácticas e ideales. Artículos de investigación científica y desarrollo, vol. 1 N° 7, UPN Bogotá.*

Constitución política de Colombia. (1991). Bogotá: Momo

Crisorio R. (2006). Epistemología de las prácticas corporales. Universidad Nacional de La Plata. Facultad de Humanidades y Ciencias de la Educación.

De Zubiria, J. (2006). Los modelos pedagógicos: Hacia una pedagogía dialogante. Bogotá: Editorial Magisterio.

FREIRE, P, (1969). La educación como práctica de la libertad, Tierra Nueva, Montevideo.

Guiso, A. (Medellín 1996). Cinco claves ético-pedagógicas de Freire. Recuperado el 3 de 06 de 2017, Disponible en la web

http://www.mon-3.org/master/documentos/b_1_7_cinco_claves_freire_cip.pdf

Kirk, D. (1990). Educación Física y currículo: introducción crítica. Valencia: Universidad de Valencia.

Ley general de educación. (2000). Bogotá. Momo

López, S. (1998). Colombia el despertar de la modernidad. Madrid: Gymnos.

McLaren, P. (1997). Pedagogía crítica y cultura depredadora: Políticas de oposición en la era Freire, P. (1969). La educación como práctica de la libertad, Tierra Nueva, Montevideo.

Maffesoli, M. (2008). El arcaísmo posmoderno. En: Para cartografiar la diversidad de los jóvenes. Bogotá: Universidad Nacional de Colombia.

Martínez A. (2004) "De la escuela expansiva a la escuela competitiva: Dos modos de modernización en América latina. Bogotá, editorial Antrópos.

Max-Neef, M. (1993) Desarrollo a Escala Humana: Conceptos, aplicaciones y algunas reflexiones. Montevideo: Nordan-Comunidad.

Ministerio de Educación Nacional, serie lineamientos curriculares Educación Física, Recreación y Deporte. Disponible en la web.

https://www.mineduccion.gov.co/1759/articles-339975_recurso_10.pdf

Morín E. (1999). Los siete saberes necesarios para la educación del futuro. UNESCO. Disponible en la web.

<https://www.ideassonline.org/public/pdf/LosSieteSaberesNecesariosParaLaEdudelFuturo.pdf>

Ospina W. (2002). El Proyecto Nacional y la Franja Amarilla, grupo editorial norma, Santa Fe de Bogotá 1997, de esta edición Editorial Norma SA. Primera edición: septiembre de 1999.

Pascual Baños Carmina. Una pedagogía ética, revista interuniversitaria de formación del profesorado, n 43, abril de 2002, pág. 123-135.

ANEXOS

- A. Guía para fabricar un juego de rana con material reciclable. Fuente: Elaboración propia a partir del proyecto.

COLEGIO CLASS I.E.D
CLASE # 5

GUIA DE DISEÑO RANA

MATERIALES:

37 Tornillos para madera de ½ pulgada, 4 puntillas de ½ pulgada.
Destornillador de pala y estrella
Bisturí, lápiz, metro, martillo, tapas de cerveza, 1 codo pvc de 1 pulgada y ½.
2 tablas laterales de 76cm de alto x 40cm de ancho x 2cm de grosor
1 Tabla base de 42 ½ cm de ancho x 40cm largo
1 Tabla para los orificios de 42 ½ cm ancho x 45cm largo
1 Tabla- tapa trasera de 28 cm de ancho x 46 cm de largo
1 Cajón de closet de 42 ½ cm de ancho x 45 cm
2 palos cuadrados de guía para cajón de 40cm largo x 2 cm de grosor
2 palos soporte para la tabla de hoyos de 42 cm largo x 2 cm de grosor
1 palo soporte base para cajón de puntaje de 42 cm largo x 2 cm de grosor
1 palo soporte estructura superior de 8cm de ancho x 42 ½ de largo x 2 cm de grosor
4 tablas división para puntajes, caída de las argollas de 38 cm de largo x 12 cm de ancho x 5 mm de grosor

Paso 1

Unir las tablas laterales con la tabla base, utilizando 6 tornillos

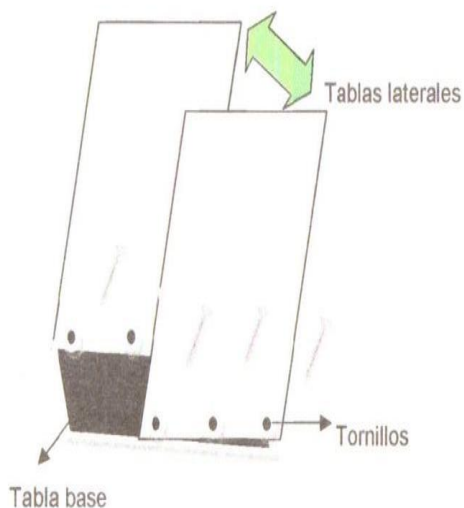

Paso 2

Unir las tablas laterales en la parte superior con el palo de soporte de estructura utilizando 4 puntillas clavadas en las esquinas.

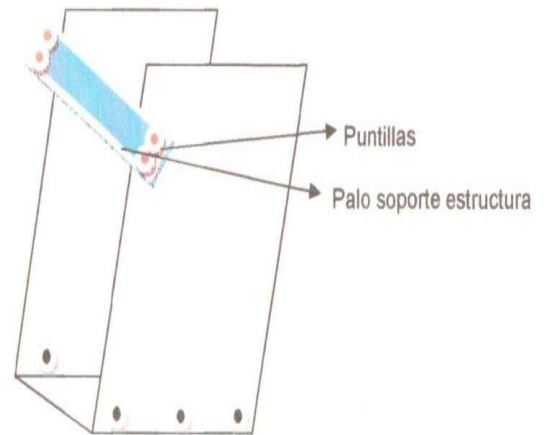

Ahora unidos deberían verse algo así por la parte de atrás.

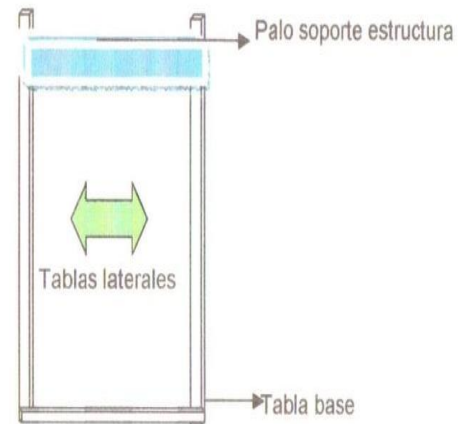

Paso 3

Recostar nuestra caja sobre una de las tablas laterales; luego medimos 32 cm desde la tabla base, marcamos con un lápiz dos puntos que nos sirvan de guía para trazar una línea, después se pegan con 3 tornillos uno de los palos guía del cajón.

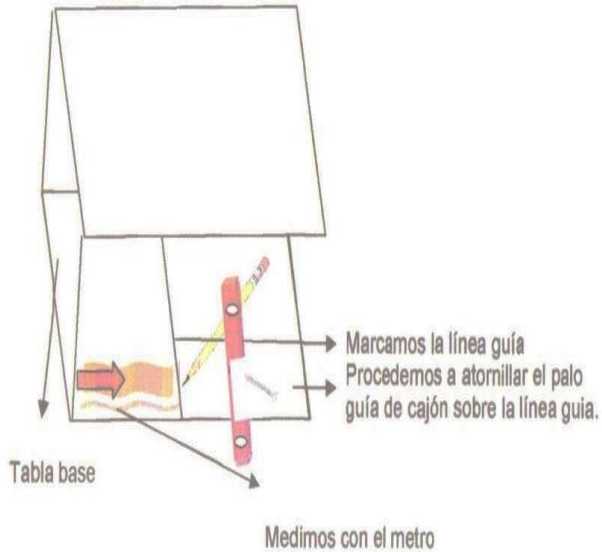

Paso 4

Repetimos el paso anterior en la otra tabla lateral

Paso 5

A la misma altura de los palos guía de cajón atomillaremos el palo soporte base para cajón, utilizando 2 tornillos. Luego atomillamos uno de los palos de soporte de la tabla para hoyos a 14 cm más arriba.

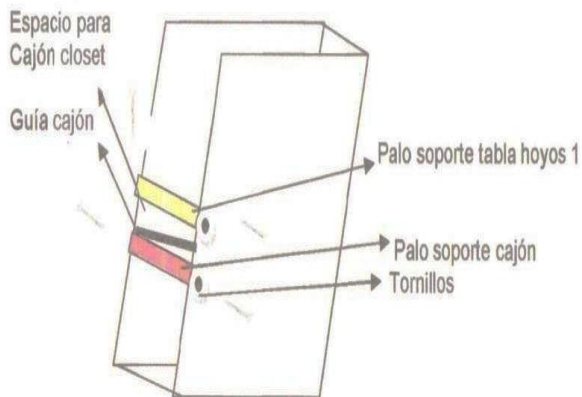

De frente ahora se vería así:

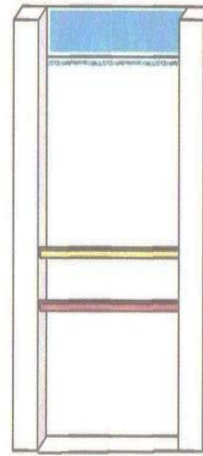

Paso 6

Ahora bien, vamos a atomillar el segundo palo de soporte de la tabla con hoyos, esta vez a la misma altura del anterior pero en la parte de atrás de nuestra rana. Luego ponemos la tabla con hoyos y atomillamos a los palos de soporte de tabla con hoyos usando 6 tornillos.

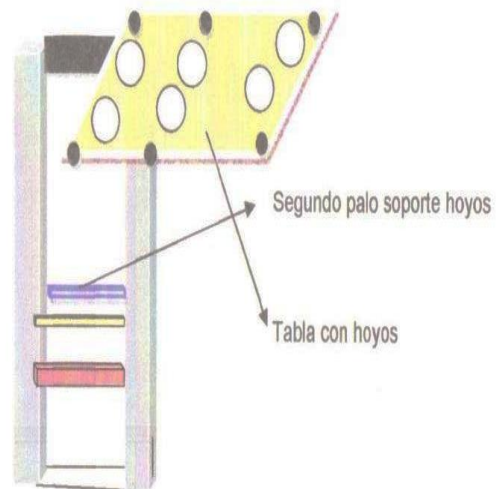

Paso 7

Ahora colocamos la tabla tapa trasera sobre el palo que nos sirve de soporte de estructura y lo atornillamos, también ponemos tornillos asegurándola a las tablas laterales y al 2 palo de soporte de la tabla con hoyos. Utilizaremos 11 tornillos.

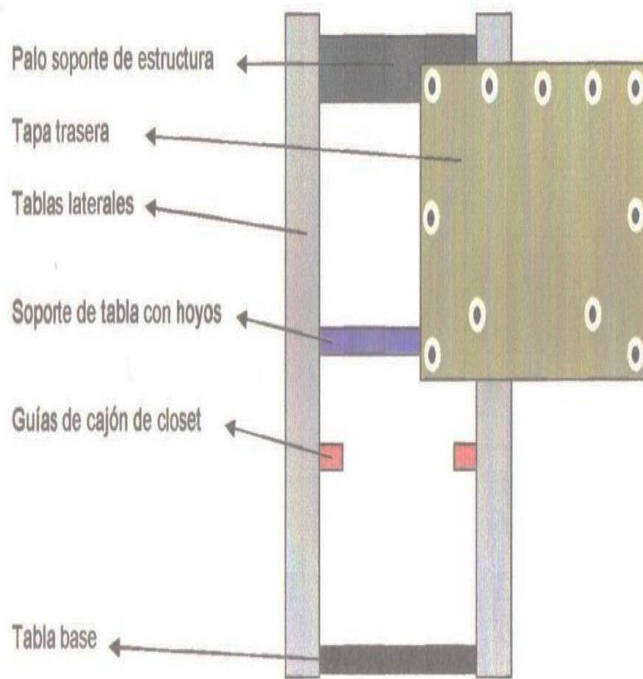

Paso 9

Encajamos las 4 tablas divisorias de manera que coincidan cada una con sus pestañas y las introducimos en el cajón de closet; ponemos el cajón de puntaje en su lugar y como toque final ponemos el codo pvc de 1 ½ pulgada, que será nuestra rana.

Nota: Las tapas de cerveza las aplastamos con el martillo, para hacer las argollas que vamos a lanzar.

Así deben quedar las tablas divisorias:

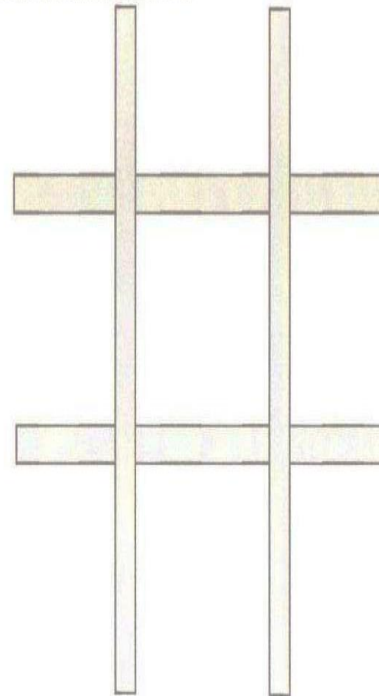

Paso 8

Ya casi terminamos, ahora vamos a trabajar con el cajón de puntajes; tomamos una de las cuatro tablas divisorias y a lo largo, desde el borde hacia el centro medimos 13cm hacemos dos marcas seguidas una debajo de la otra para trazar una línea guía para cortar 1 pestaña con las que vamos a encajar las otras tablas. Repetimos la misma tarea con el otro extremo de la tabla y con las 3 tablas restantes. Tener cuidado con las mitiadas.

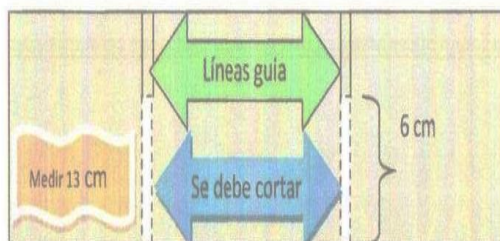

Y así colocaríamos nuestra rana:

